

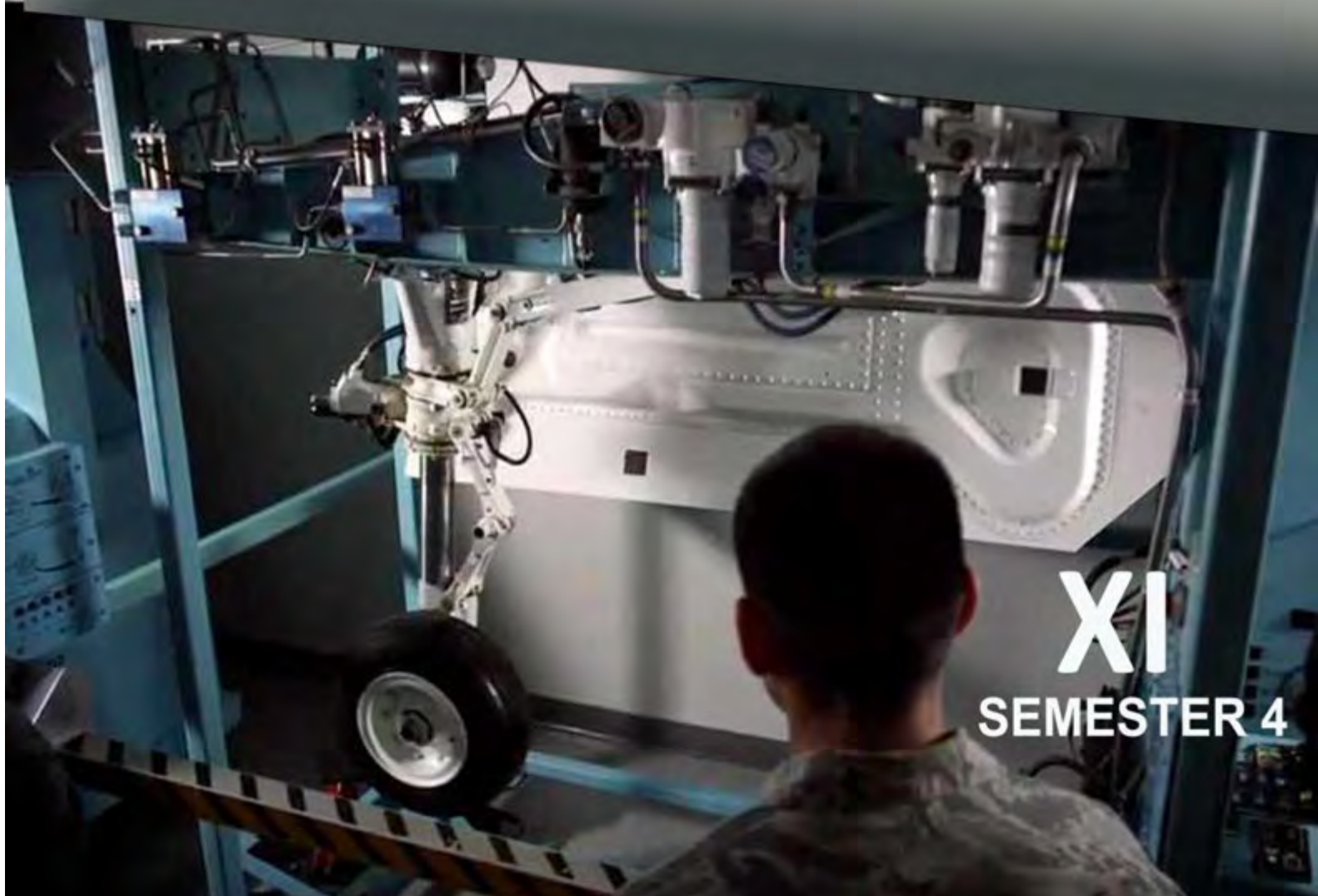

KEMENTERIAN PENDIDIKAN DAN KEBUDAYAAN  
REPUBLIK INDONESIA  
2013



# AIRCRAFT ELECTRONICAL CIRCUITS AND CONTROL



**XI**  
SEMESTER 4

# KATA PENGANTAR

Kurikulum 2013 adalah kurikulum berbasis kompetensi. Didalamnya dirumuskan secara terpadu kompetensi sikap, pengetahuan dan keterampilan yang harus dikuasai peserta didik serta rumusan proses pembelajaran dan penilaian yang diperlukan oleh peserta didik untuk mencapai kompetensi yang diinginkan.

Faktor pendukung terhadap keberhasilan Implementasi Kurikulum 2013 adalah ketersediaan Buku Siswa dan Buku Guru, sebagai bahan ajar dan sumber belajar yang ditulis dengan mengacu pada Kurikulum 2013. BukuSiswa ini dirancang dengan menggunakan proses pembelajaran yang sesuai untuk mencapai kompetensi yang telah dirumuskan dan diukur dengan proses penilaian yang sesuai.

Sejalan dengan itu, kompetensi keterampilan yang diharapkan dari seorang lulusan SMK adalah kemampuan pikir dan tindak yang efektif dan kreatif dalam ranah abstrak dan konkret. Kompetensi itu dirancang untuk dicapai melalui proses pembelajaran berbasis penemuan (*discovery learning*) melalui kegiatan-kegiatan berbentuk tugas (*project based learning*), dan penyelesaian masalah (*problem solving based learning*) yang mencakup proses mengamati, menanya, mengumpulkan informasi, mengasosiasi, dan mengomunikasikan. Khusus untuk SMK ditambah dengan kemampuan mencipta .

Sebagaimana lazimnya buku teks pembelajaran yang mengacu pada kurikulum berbasis kompetensi, buku ini memuat rencana pembelajaran berbasis aktivitas. Buku ini memuat urutan pembelajaran yang dinyatakan dalam kegiatan-kegiatan yang harus **dilakukan** peserta didik. Buku ini mengarahkan hal-hal yang harus **dilakukan** peserta didik bersama guru dan teman sekelasnya untuk mencapai kompetensi tertentu; bukan buku yang materinya hanya dibaca, diisi, atau dihafal.

Buku ini merupakan penjabaran hal-hal yang harus dilakukan peserta didik untuk mencapai kompetensi yang diharapkan. Sesuai dengan pendekatan kurikulum 2013, peserta didik diajak berani untuk mencari sumber belajar lain yang tersedia dan terbentang luas di sekitarnya. Buku ini merupakan edisi ke-1. Oleh sebab itu buku ini perlu terus menerus dilakukan perbaikan dan penyempurnaan.

Kritik, saran, dan masukan untuk perbaikan dan penyempurnaan pada edisi berikutnya sangat kami harapkan; sekaligus, akan terus memperkaya kualitas penyajian buku ajar ini. Atas kontribusi itu, kami ucapkan terima kasih. Tak lupa kami mengucapkan terima kasih kepada kontributor naskah, editor isi, dan editor bahasa atas kerjasamanya. Mudah-mudahan, kita dapat memberikan yang terbaik bagi kemajuan dunia pendidikan menengah kejuruan dalam rangka mempersiapkan generasi seratus tahun Indonesia Merdeka (2045).

Jakarta, Januari 2014

Direktur Pembinaan SMK

Drs. M. Mustaghfirin Amin, MBA





iOS segera hadir

# Unduh buku lainnya melalui aplikasi. Gratis.

Buku BSE dilengkapi dengan daftar isi untuk memudahkan navigasi. Tersedia juga majalah, tabloid, buku dan koran yang lebih hemat hingga 80% dibanding edisi cetak.

Unduh aplikasi myedisi reader gratis  
[myedisi.com/reader](https://myedisi.com/reader)

myedisi 

Buku BSE terbaru belum tersedia di myedisi? Sampaikan melalui email [bse@myedisi.com](mailto:bse@myedisi.com)

# DAFTAR ISI

---

|   | Halaman |
|---|---------|
| <b>HALAMAN DEPAN (COVER)</b> .....            | i       |
| <b>PENULIS</b> .....                          | ii      |
| <b>KATA PENGANTAR</b> .....                   | iii     |
| <b>DAFTAR ISI</b> .....                       | iv      |
| <b>PETA KEDUDUKAN MODUL</b> .....             | vi      |
| <b>GLOSARIUM</b> .....                        | vii     |
| <b>BAB I PENDAHULUAN</b> .....                | 1       |
| A. Deskripsi.....                             | 1       |
| B. Prasyarat .....                            | 1       |
| C. Petunjuk Penggunaan .....                  | 2       |
| D. Tujuan Akhir .....                         | 2       |
| E. Kompetensi Inti dan Kompetensi Dasar ..... | 3       |
| F. Cek Kemampuan Awal .....                   | 4       |
| <b>BAB II PEMBELAJARAN</b> .....              | 6       |
| A.Deskripsi .....                             | 6       |
| B.KegiatanBelajar .....                       | 6       |
| 1. Rangkaian Digital .....                    | 6       |
| a. TujuanPembelajaran .....                   | 6       |
| b. UraianMateri .....                         | 6       |
| c. Rangkuman .....                            | 64      |
| d. Tugas .....                                | 65      |
| e. Lembar Kerja 1 .....                       | 66      |
| Lembar Kerja 2 .....                          | 68      |
| Lembar Kerja 3 .....                          | 70      |
| Lembar Kerja 4 .....                          | 72      |
| Lembar Kerja 5.....                           | 75      |

|                               |    |
|-------------------------------|----|
| <b>BAB III EVALUASI</b> ..... | 78 |
| A. Attitude Skill .....       | 78 |
| B. Kognitif Skill .....       | 79 |
| C. PsikomotorikSkill.....     | 91 |
| <br>                          |    |
| <b>BAB IV PENUTUP</b> .....   | 98 |
| <br>                          |    |
| <b>DAFTAR PUSTAKA</b> .....   | 99 |

## PETA KEDUDUKAN MODUL

Diagram di bawah ini menunjukkan urutan atau tahapan pencapaian kompetensi yang dilatihkan pada peserta diklat dalam kurun waktu tiga tahun. Bahan ajar *Aircraft Electronic Circuits and Controller* merupakan salah satu dari 10 modul untuk membentuk kompetensimahami, mengaplikasi, menganalisis, dan mengembangkan komponen-komponen aktif elektronika, baik dalam rangkaian analog maupun digital (blok C3 – 2).

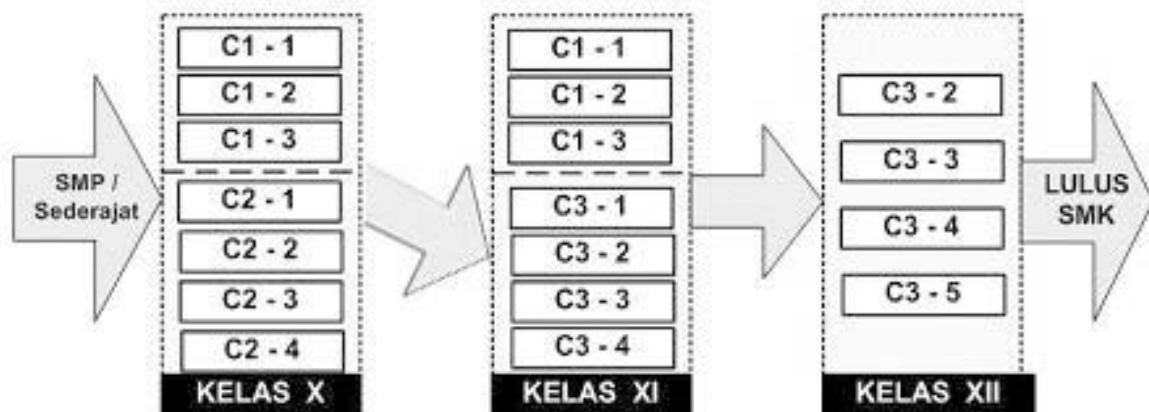

### Keterangan :

- C1 – 1 : Fisika
- C1 – 2 : kimia
- C1 – 3 : GambarTeknik
- C2 – 1 : Simulasi Digital
- C2 – 2 : *Basic Aircraft Technology and Knowledge*
- C2 – 3 : *Basic Skills*
- C2 – 4 : *Aerodynamics and Flight Control*
- C3 – 1 : *Aircraft electronic Drawing*
- C3 – 2 : *Aircraft Electronic Circuits and Controller*
- C3 – 3 : *Aircraft Instrument*
- C3 – 4 : *Aircraf Electrical System*
- C3 – 5 : *Aircraft Electronic Communication & Navigation*

# GLOSARIUM

---

|                        |   |
|------------------------|---|
| <i>Electron</i>        | : bagian dari atom yang bermuatan listrik negatif.  |
| <i>Hole</i>            | : lubang : tempat kedudukan elektron pada atom, yang identik dengan muatan listrik positif.   |
| Frekuensi              | : Jumlah gelombang tiap detik (hertz).  |
| Periode                | : waktu yang digunakan untuk menempuh satu gelombang.   |
| <i>Bias</i>            | : pra tegangan : tegangan yang diperlukan supaya suatu komponen aktif dapat bekerja.  |
| Komponen aktif         | : komponen yang dalam bekerjanya membutuhkan pra tegangan.  |
| Dioda                  | : mempunyai dua elektroda, anoda dan katoda.  |
| <i>Forward bias</i>    | ; bias maju : cara pemberian pra tegangan, dimana anoda lebih positif dari katoda.  |
| Reverse bias           | : bias mundur : cara pemberian pra tegangan, dimana anoda lebih negatif dari katoda.  |
| <i>Depletion layer</i> | : lapisan deplesi : lapisan yang terjadi di antara lapisan P dan lapisan N, yang kosong dari elektron bebas dan lubang ( <i>hole</i> ). |
| Impedansi              | : hambatan yang berhubungan dengan sinyal bolak-balik.  |
| <i>Base</i>            | : basis : elektroda transistor yang berfungsi untuk mengatur kuat arus.   |
| <i>Emitter</i>         | : emitor : elektroda transistor yang berfungsi untuk mengemisikan elektron  |
| <i>Collector</i>       | : kolektor : elektroda transistor yang berfungsi untuk mengumpulkan (menarik) elektron.   |
| <i>Common Emitter</i>  | : emitor bersama : cara pemasangan (konfigurasi) transistor, dimana kaki emitor berada di titik masukan dan keluaran (titik bersama).   |

|                                |   |
|--------------------------------|---|
| <i>Common Collector</i>        | : kolektor bersama : cara pemasangan (konfigurasi) transistor, dimana kaki kolektor berada di titik masukan dan keluaran (titik bersama). |
| <i>Common Base</i>             | : basis bersama : cara pemasangan (konfigurasi) transistor, dimana kaki basis berada di titik masukan dan keluaran (titik bersama).       |
| <i>Emitter Follower</i>        | : sebutan lain untuk <i>Common Collector</i> .  |
| <i>Fidelity</i>                | : fidelitas : tingkat kesamaan bentuk gelombang keluar terhadap gelombang masuk   |
| <i>Inverting Amplifier</i>     | : masukan yang akan membalikkan fasa (pada penguat operasional), sehingga fasa keluaran berlawanan dengan fasa masukan.                   |
| <i>Non Inverting Amplifier</i> | : masukan yang tidak membalikkan fasa (pada penguat operasional), sehingga fasa keluarannya sama dengan fasa masukan.                     |
| <i>Low pass filter</i>         | : jenis filter yang meloloskan sinyal frekuensi rendah dan menahan sinyal frekuensi tinggi.   |
| <i>High pass filter</i>        | : jenis filter yang meloloskan sinyal frekuensi tinggi dan menahan sinyal frekuensi rendah.   |
| <i>Band pass filter</i>        | : jenis filter yang meloloskan sinyal pada pita (rentang) frekuensi tertentu dan menahan sinyal pada frekuensi atas dan bawahnya.         |
| IC                             | : <i>Integrated Circuit</i> , rangkaian yang dibuat secara terpadu dalam satu keping ( <i>chip</i> ).                                     |
| T T L                          | : <i>Transistor Transistor Logic</i> , rangkaian logika yang dibuat dengan transistor-transistor, dalam keping IC.                        |



## I. PENDAHULUAN

### A. Deskripsi

Buku ini berjudul "*Aircraft Electronic Circuits And Control*" merupakan salah satu buku dari keseluruhan sembilan judul bukupada paket keahlian Elektronika Pesawat Udara. Delapan buku lainnya adalah : Simulasi digital, *Basic Aircraft Technology and Knowledge*, *Basic Skills*, *Aerodynamics and Flight Control*, *Aircraft Electronic Drawing*, *Aircraft Instrument*, *Aircraf Electrical System*, dan *Aircraft Electronic Communication Navigation*.

Kesembilan judul buku ini diturunkan melalui analisis kebutuhan pembelajaran dari paket keahlian Elektronika Pesawat Udara, bidang keahlian penerbangan.

Pengembangan isi buku ini diarahkan sedemikian rupa, sehingga materi pembelajaran yang terkandung didalamnya disusun berdasarkan materi Kompetensi Dasar (KD) pada silabus Paket Keahlian Elektronika Pesawat Udara, kurikulum 2013, untuk mencapai kompetensi, sesuai yang dituntut pada kurikulum.

**Pengetahuan** : Memahami dasar-dasar penerapan komponen-komponen elektronika, untuk membentuk sistem-sistem rangkaian, beserta variabel-variabel, ataupun parameter-parameter penting yang terdapat di setiap rangkaian.

**Keterampilan**: Membuat rangkaian-rangkaian elektronik, melakukan pengukuran-pengukuran pada rangkaian, serta menguji coba rangkaian, sesuai dengan karakteristik masing-masing rangkaian.

**Sikap** : Penentuan dan pemilihan jenis-jenis komponen dan peralatan, untuk digunakan sesuai dengan aturan yang berlaku.

### B. Prasyarat

#### 1. Pendidikan Formal

Telah menyelesaikan secara tuntas KBM di kelas X SMK teknologi penerbangan.

#### 2. Kompetensi

Telah memiliki kompetensi tentang dasar kelistrikan, menyangkut kaidah-kaidah dan komponen-komponen dasar kelistrikan, dasar-dasar fisika dan matematika, telah mengetahui dan memahami catu daya (*power supply*), memahami gambar rangkaian elektronika, mengenal dan menguasai penggunaan berbagai alat ukur seperti multimeter, dan mengoperasikan *oscilloscope* sesuai materi yang ada pada pelajaran *Basic Skill* di kelas X, serta telah menempuh materi pembelajaran *Aircraft*

*Electronic Circuits And Control* bagian satu (semester 3), dan sudah dinyatakan memenuhi kriteria kelulusan .

### **C. Petunjuk Penggunaan**

#### 1. Petunjuk bagi siswa

Langkah-langkah belajar yang ditempuh :

- a. Baca petunjuk kegiatan belajar pada setiap modul kegiatan belajar
- b. Baca tujuan dari setiap modul kegiatan belajar
- c. Pelajari setiap materi yang diuraikan/dijelaskan pada setiap modul kegiatan
- d. Pelajari rangkuman yang terdapat pada setiap akhir modul kegiatan belajar
- e. Baca dan kerjakan setiap tugas yang harus dikerjakan pada setiap modul kegiatan belajar
- f. Tanyakan kepada pengajar (guru) yang bertanggung jawab terhadap paket pembelajaran, ini apabila menemukan kesulitan atau ada materi yang belum dimengerti
- g. Kerjakan dan jawablah dengan singkat dan jelas setiap ada ujian akhir modul kegiatan belajar (test formatif)

#### 2. Peran guru

- a. Menjelaskan petunjuk-petunjuk kepada siswa yang masih belum mengerti
- b. Mengawasi dan memandu siswa apabila ada yang masih kurang jelas
- c. Menjelaskan materi-materi pembelajaran yang ditanyakan oleh siswa yang masih kurang dimengerti
- d. Membuat pertanyaan dan memberikan penilaian kepada setiap siswa

### **D. Tujuan Akhir**

Setelah mengikuti/ menyelesaikan kegiatan-kegiatan belajar dari modul ini , peserta didik diharapkan memiliki spesifikasi kinerja sebagai berikut :

1. Memahami penggunaan komponen-komponen elektronika, dalam aplikasi rangkaian.
2. Mampu membaca gambar rangkaian-rangkaian elektronika standart, yang banyak dijumpai pada kehidupan sehari-hari.
3. Mampu menjelaskan cara kerja rangkaian-rangkaian elektronika.
4. Mampu membuat rangkaian elektronika.
5. Mampu melakukan uji coba rangkaian (peralatan) elektronika.

6. Mampu melakukan *trouble shooting* pada kerusakan rangkaian.
7. Mampu melakukan perbaikan pada kerusakan rangkaian (peralatan) elektronik.
8. Mampu melakukan pengukuran parameter-parameter rangkaian, sesuai dengan karakteristik rangkaian.

## E. Kompetensi Inti dan Kompetensi Dasar

### 1. Kompetensi Inti

- a. Menghayati dan mengamalkan ajaran agama yang dianutnya
- b. Menghayati dan mengamalkan perilaku jujur, disiplin, tanggungjawab, peduli (gotong royong, kerjasama, toleran, damai), santun, responsif dan pro-aktif dan menunjukkan sikap sebagai bagian dari solusi atas berbagai permasalahan dalam berinteraksi secara efektif dengan lingkungan sosial dan alam serta dalam menempatkan diri sebagai cerminan bangsa dalam pergaulan dunia.
- c. Memahami, menerapkan, dan menganalisis pengetahuan faktual, konseptual, prosedural, dan *metakognitif* berdasarkan rasa ingin tahunya tentang ilmu pengetahuan, teknologi, seni, budaya, dan humaniora dalam wawasan kemanusiaan, kebangsaan, kenegaraan, dan peradaban terkait penyebab fenomena dan kejadian dalam bidangkerja yang spesifik untuk memecahkan masalah.
- d. Mengolah, menyaji, dan menalar dalam ranah konkret dan ranah abstrak terkait dengan pengembangan dari yang dipelajarinya di sekolah secara mandiri, bertindak secara efektif dan kreatif, dan mampu melaksanakan tugas spesifik di bawah pengawasan langsung.

### 2. Kompetensi Dasar

- a. Menganalisis prinsip kerja komponen aktif berdasarkan karakteristik kelistrikannya.
- b. Menganalisis cara kerja dan parameter kelistrikan rangkaian aktif berdasarkan hukum-hukum kelistrikan dan karakteristik komponen aktif yang digunakan dalam rangkaian.
- c. Menganalisis cara kerja dan parameter kelistrikan rangkaian Operational Amplifier (Op-Amp) berdasarkan sifat kelistrikan Op-Amp dan hukum-hukum kelistrikan.
- d. Menyajikan prinsip kerja komponen-komponen aktif berdasarkan proses pengamatan dalam eksperimen.
- e. Menyajikan cara kerja dan parameter kelistrikan rangkaian aktif berdasarkan proses pengamatan dalam eksperimen rangkaian aktif.

- f. Menyajikan cara kerja dan parameter kelistrikan rangkaian Op-Amp berdasarkan proses pengamatan dalam eksperimen.

### F. Cek Kemampuan Awal

Sebelum mempelajari buku ini, isilah cek list ( ) kemampuan yang telah Anda miliki dengan sikap jujur dan dapat dipertanggungjawabkan :

| Kompetensi Dasar  | Pernyataan  | Jawaban |    |
|---|---|---------|----|
|   |   | Tidak   | Ya |
| Menganalisis prinsip kerja komponen aktif berdasarkan karakteristik kelistrikannya. | 1. Saya dapat menjelaskan prinsip kerja dioda.  |         |    |
|   | 2. Saya dapat memberikan contoh pemakaian dioda pada rangkaian dan menjelaskan prinsip kerja rangkaian tersebut.      |         |    |
|   | 3. Saya dapat menjelaskan prinsip kerja transistor bipolar.   |         |    |
|   | 4. Saya dapat memberikan contoh pemakaian transistor pada rangkaian dan menjelaskan prinsip kerja rangkaian tersebut. |         |    |
|   | 5. Saya dapat memberikan contoh pemakaian op-amp pada rangkaian dan menjelaskan prinsip kerja rangkaian tersebut.     |         |    |
|   | 6. Saya dapat memberikan contoh pemakaian thyristor pada rangkaian dan menjelaskan prinsip kerja rangkaian tersebut.  |         |    |

|  |   |  |  |
|--|---|--|--|
|  | 7. Saya dapat memberikan contoh pemakaian JFET pada rangkaian dan menjelaskan prinsip kerja rangkaian tersebut. |  |  |
|  | 8. Saya dapat memberikan contoh rangkaian-rangkaian digital dan menjelaskan prinsip kerja rangkaian tersebut.   |  |  |

Apabila anda menjawab **Tidak** pada salah satu pernyataan di atas, maka pelajarilah buku ini.



## II. PEMBELAJARAN

### A. Deskripsi

Mata pelajaran *Aircraft Electronic Circuits And Control*, terbagi dalam 2 semester, yaitu semester 3 dan 4. Materi pembelajarannya diambil dari kompetensi-kompetensi dasar, yang didasari urutan secara logis.

Karena diajarkan dalam 2 semester, buku *Aircraft Electronic Circuits And Control* ini dibagi dalam 2 bagian (jilid). Buku yang Anda hadapi sekarang merupakan bagian kedua, untuk semester 4. Buku bagian kedua ini berisi tentang rangkaian-rangkaian elektronika yang didasari teknik digital.

Secara garis besar, materi pembelajaran buku ini mengambil tentang komponen-komponen aktif, berkenaan tentang karakteristik, cara penanganannya, serta penerapannya dalam rangkaian, khususnya rangkaian-rangkaian digital

### B. Kegiatan Belajar

#### 1. Rangkaian Digital

##### a. Tujuan Pembelajaran

- 1) Peserta didik memahami konversi sistem bilangan.
- 2) Peserta didik mampu mengidentifikasi gerbang logika.
- 3) Peserta didik mampu menyederhanakan rangkaian logika
- 4) Peserta didik mampu menerapkan rangkaian sekuensial.
- 5) Peserta didik mampu menerapkan karakteristik kelistrikan IC logika.
- 6) Peserta didik mampu membuat rangkaian digital.
- 7) Peserta didik mampu menganalisis rangkaian digital.

##### b. Uraian Materi

###### 1) Sistem Bilangan

Sistem bilangan adalah cara menuliskan/mengoperasikan bilangan, termasuk bagaimana cara menambah, mengurangi, membagi, mengali, dan sebagainya.

Semua sistem bilangan dibatasi oleh apa yang dinamakan Radik atau Basis, yaitu notasi yang menunjukkan banyaknya angka atau digit suatu bilangan tersebut. Misalnya sistem bilangan desimal adalah bilangan yang mempunyai radik = 10.

###### (a) Bilangan Desimal

Ada beberapa sistem bilangan yang kita kenal, antara lain yang sudah kita kenal dan digunakan setiap hari adalah sistem bilangan desimal. Urutan penulisan

sistem bilangan ini adalah 0, 1, 2, 3, 4, 5, 6, 7, 8, dan 9. Sehingga bilangan desimal disebut dengan bilangan yang mempunyai bobot radik 10. Nilai suatu sistem bilangan desimal memiliki karakteristik dimana besarnya nilai bilangan tersebut ditentukan oleh posisi atau tempat bilangan tersebut berada. Sebagai contoh bilangan desimal 369, bilangan ini memiliki bobot nilai yang berbeda untuk tiap angka. Angka 9 memiliki bobot nilai satuan ( $10^0$ ), angka 6 memiliki bobot nilai puluhan ( $10^1$ ), dan angka 3 memiliki bobot nilai ratusan ( $10^2$ ).

Nama suatu sistem bilangan didasarkan jumlah angka yang ada pada sistem itu. Sistem bilangan yang kita pakai sehari-hari disebut bilangan desimal (dasan), karena mempunyai sepuluh angka yaitu angka 0 sampai 9.

#### (b) Bilangan Biner

Biner, atau sistem bilangan basis dua, adalah sistem bilangan yang menggunakan dua angka yaitu 0 dan 1. Sistem bilangan biner modern ditemukan oleh Gottfried Wilhelm Leibniz pada abad ke-17. Sistem bilangan ini merupakan dasar dari semua sistem bilangan berbasis digital. Sistem ini juga dapat disebut dengan istilah *bit*, atau *Binary Digit*. Pengelompokan biner dalam komputer selalu berjumlah 8, dengan istilah 1 Byte. Dalam istilah komputer, 1 Byte = 8 bit. Kode-kode rancang bangun komputer, seperti ASCII, *American Standard Code for Information Interchange* menggunakan sistem peng-kode-an 1 Byte.

Angka 0 dan 1 sering diidentikkan dengan dua kondisi yang berlawanan, misal *on-off*, *high-low*, *ya-tidak*, dan sebagainya. Sistem dua kondisi ini pada dasarnya identik dengan sebuah sakelar, yang mempunyai dua kemungkinan kondisi, yaitu buka dan tutup.

#### (1) Mencacah Bilangan

Kita tinjau dulu sistem desimal yang memakai 10 angka (0 sampai 9).

Dalam pekerjaan mencacah kita memakai angka-angka tersebut, tetapi kalau banyaknya melebihi angka 9, maka akan menggunakan kombinasi angka – angka yang ada.

$$\text{Contoh 1 : } \quad 8 + 1 = 9,$$

$$\quad \quad \quad 9 + 1 = 10$$

$$\quad \quad \quad 18 + 1 = 19,$$

$19 + 1 = 20$  dan seterusnya.

Contoh 2 : Dalam biner :

$$0 + 1 = 1;$$

$$1 + 1 = 10 ;$$

$$10 + 1 = 11;$$

$$11 + 1 = 100 \text{ dan seterusnya.}$$

(Pelajari, bagaimana bisa begitu !)

(2) Mengubah Desimal ke Biner dengan metoda "Double Dabble"

(ganda plus sisa)

Contoh : Ubahlah bilangan desimal 15 ke biner.

Ditulis :  $5_{(10)} = \dots_{(2)}$

Cara mengerjakannya :

$$5 : 2 = 2 \text{ sisa } 1$$

$$2 : 2 = 1 \text{ sisa } 0$$

$$\underline{1 : 2 = 0 \text{ sisa } 1}$$

$$\text{Jadi } 5_{(10)} = 101_{(2)}$$

Contoh lain :  $87_{(10)} = \dots_{(2)}$

$$87 : 2 = 43 , \text{ sisa } 1$$

$$43 : 2 = 21 , \text{ sisa } 1$$

$$21 : 2 = 10 , \text{ sisa } 1$$

$$10 : 2 = 5 , \text{ sisa } 0$$

$$5 : 2 = 2 , \text{ sisa } 1$$

$$2 : 2 = 1 , \text{ sisa } 0$$

$$1 : 2 = 0 , \text{ sisa } 1$$

$$\text{Jadi } 87_{(10)} = 1010111_{(2)}$$

Angka yang paling kanan disebut LSB = *least significant bit* (bit paling ringan).

Angka yang paling kiri disebut MSB = *most significant bit* (bit paling berbobot).

- Latihan

Ubahlah bilangan desimal 1 s/d 15 menjadi bilangan biner kemudian susunlah ke dalam bentuk tabel agar mudah dihafal.

Cara yang lebih cepat :

$$9_{(10)} = \dots_{(2)} \quad 9 = 8+1 = 8 + 0 + 0 + 1$$

$$\text{Jadi} = 1 \quad 0 \quad 0 \quad 1_{(2)}$$

$$17_{(10)} = \dots_{(2)} \quad 17 = 16+1 = 16 + 0 + 0 + 0 + 1$$

$$\text{Jadi} = 1 \quad 0 \quad 0 \quad 0 \quad 1_{(2)}$$

(3) Mengubah Biner ke Desimal

$$\text{Contoh : } 1001_{(2)} = \dots_{(10)}$$

$$\begin{aligned} \text{Jawab : } 1001_{(2)} &= 1 \times 2^3 + 0 \times 2^2 + 0 \times 2^1 + 1 \times 2^0 \\ &= 8 + 0 + 0 + 1 \\ &= 9 \end{aligned}$$

$$\text{Jadi } 1001_{(2)} = 9_{(10)}$$

Ada cara lain yang disebut Metoda Lurusan (*stream lined method*)

Untuk Biner ke Desimal (BD), dengan langkah-langkah sebagai berikut :

- Tulis bilangan biner yang bersangkutan.
- Tepat di bawah bilangan biner tersebut, tuliskan bobot bilangannya 1, 2, 4, 8, 16, 32 ... dari kanan ke kiri.
- Jika terdapat nol pada posisi angka coretlah bobot desimal bagi posisi tersebut.
- Tambahkan bobot-bobot yang tidak di coret tersebut.
- Maka akan didapat bilangan desimalnya.

Contoh : Ubahlah bilangan  $10101_{(2)}$  ke desimal.

$$\text{Langkah 1 : } \quad 1 \quad 0 \quad 1 \quad 0 \quad 1$$

$$\text{Langkah 2 : } \quad 16 \quad 8 \quad 4 \quad 2 \quad 1$$

$$\text{Langkah 3 : } \quad 16. \quad 4 \quad . \quad 1$$

$$\text{Langkah 4 : } \quad 16 + 4 + 1$$

$$\text{Langkah 5 : } \quad 21$$

$$\text{Jadi } 10101_{(2)} = 21_{(10)}$$

Dengan cara yang sama kita dapat menguraikan setiap bilangan biner ke dalam bagian-bagian yang lebih sederhana.

Contoh lain :

$$111 = 100 + 10 + 1$$

$$7 = 4 + 2 + 1$$

$$110 = 100 + 10$$

$$6 = 4 + 2$$

(4) Mengubah Bilangan Pecahan Biner ke Pecahan Desimal.

Bobot Angka :  $2^{-1}, 2^{-2}, 2^{-3}, 2^{-4} \dots$  dan seterusnya.



titik biner

Atau :

$\frac{1}{2}, \frac{1}{4}, \frac{1}{8}, \frac{1}{16}, \dots$  dan seterusnya .

Contoh :

$$0,101_{(2)} = \dots_{(10)}$$

$$0, 1 \quad 0 \quad 1 =$$

$$0, \frac{1}{2} \cdot \quad \cdot \quad \frac{1}{8} = 0,5 + 0,125 = 0,625_{(10)}$$

$$0,1101_{(2)} = \dots_{(10)}$$

$$0,1101 = \dots$$

$$0,1/2 \quad \frac{1}{4} \quad \cdot \quad \frac{1}{16} = 0,5 + 0,25 + 0,0625 \\ = 0,8125_{(10)}$$

Bilangan Campuran :

$$110,001_{(2)} = \dots_{(10)}$$

$$1 \quad 1 \quad 0, \quad 0 \quad 0 \quad 1_2 = \dots_{(10)}$$

$$4 \quad 2 \quad 1, \quad \frac{1}{2} \quad \frac{1}{4} \quad \frac{1}{8} = 6,125_{(10)}$$

(5) Mengubah Bilangan Pecahan Desimal Ke Pecahan Biner

Contoh :

$$0,625 = \dots_{(2)}$$

$$0,625 \times 2 = \langle 1,25 \rangle = 0,25 \text{ carry } 1$$

$$0,25 \times 2 = \langle 0,5 \rangle = 0,5 \text{ carry } 0$$

$$0,5 \times 2 = \langle 1,0 \rangle = 0 \text{ carry } 1$$



$$\text{Jadi } 0,625 = 0,101_{(2)}$$



$$0,85 = \dots (2)$$

$$0,85 \times 2 = \langle 1,7 \rangle = 0,7 \text{ carry } 1$$

$$0,7 \times 2 = \langle 1,4 \rangle = 0,4 \text{ carry } 1$$

$$0,4 \times 2 = \langle 0,8 \rangle = 0,8 \text{ carry } 0$$

$$0,8 \times 2 = \langle 1,6 \rangle = 0,6 \text{ carry } 1$$

$$\text{Jadi } 0,85_{(10)} = 0,1101_{(2)}$$



Catatan : Kita hentikan proses setelah 6 angka biner untuk mendapatkan pendekatan. Jika dibutuhkan ketelitian, lanjutkan sampai sebanyak mungkin.

#### (6) Penambahan Biner

$$\begin{array}{r} 10 \qquad 101 \\ +10 \quad +100 \\ \hline 100 \qquad 1001 \end{array}$$

#### (7) Pengurangan Biner

Ada empat hal yang harus diperhatikan :

- (1)  $0-0 = 0$
- (2)  $1-0 = 1$
- (3)  $1-1 = 0$
- (4)  $10-1 = 1$

$$\begin{array}{r} \text{Contoh :} \quad 111 \\ - \quad 101 \\ \hline 010 \end{array}$$

Contoh di atas ialah yang dilakukan Komputer digital untuk pengurangan. Terdapat metoda lain yang membutuhkan rangkaian dalam jumlah lebih kecil. Sebelum membahas cara pengurangan lain, perlu didefinisikan apa itu komplemen-1 dan komplemen-2.

Komplemen-1, bagi suatu bilangan biner ialah bilangan yang terjadi bila kita mengubah masing-masing menjadi satu dan masing-masing satu menjadi nol. Contoh : komplemen-1 bagi angka 100 ialah 011. Komplemen-1 bagi angka 111 ialah 000. dan seterusnya.

#### (8) Pengurangan Komplemen-1

Metode ini sebagai pengganti pengurangan suatu bilangan.

Contoh : untuk mengurangkan 101 dari 111 kita lakukan sebagai berikut

$$\begin{array}{r} 111 \\ -101 \\ \hline 10 \end{array} \quad \begin{array}{r} 111 \\ +010 \\ \hline 1001 \end{array} \quad \text{komplemen -1 bagi 101.}$$

$$\begin{array}{r} 001 \\ +1 \\ \hline 010 \end{array}$$

Prosedur pengerjaan

- Kita bentuk komplemen-1 bagi 101, diperoleh 010
- Kita tambahkan 010 kepada 111, diperoleh 1001.
- Bawaan terakhir ialah 1 (bobot yang paling besar/tinggi). Bila terdapat bawaan 1 pada posisi terakhir maka ambilah seperti terlihat di atas.

Bawaan ini disebut bawaan putaran ujung (*end-around carry*).

(9) Perkalian bilangan Biner

Ada 4 hal yang penting :

- $0 \times 0 = 0$
- $0 \times 1 = 0$
- $1 \times 0 = 0$
- $1 \times 1 = 1$

Perkalian dan pembagian pada dasarnya samamengikuti pola yang sama dengan bilangan desimal.

Contoh :

$$\begin{array}{r} (1) \quad 111 \\ \quad \times 101 \\ \hline \quad 111 \\ \quad 000 \\ \underline{111} + \\ 10011 \end{array} \quad \begin{array}{r} (2) 10110 \\ \quad \times 110 \\ \hline \quad 00000 \\ \quad 10110 \\ \underline{10110} + \\ 10000100 \end{array}$$

Perkalian untuk bilangan yang ada koma

$$\begin{array}{r} 101,1 \\ \underline{11,01} \times \\ \quad 1011 \\ \quad 0000 \\ 1011 \\ \underline{1011} + \\ 10001,111 \end{array}$$

(10) Pembagian bilangan biner

110

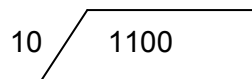

Contoh : 10

10

10

0

c) Bilangan Oktal

Bilangan oktal adalah sistem bilangan yang mempunyai 8 angka, yaitu :

0, 1, 2, 3, 4, 5, 6, 7

Bila dituliskan bilangan berturut-turut dalam oktal adalah :

0, 1, 2, 3, 4, 5, 6, 7, 10, 11, 12, 13, 14, 15, 16, 17, 20, 21, ... dan seterusnya. (Pelajari mengapa bisa begitu !)

(1) Mengubah bilangan Oktal ke Desimal

Bobot :

$$8^3 - 8^2 - 8^1 - 8^0 \quad \cdot \quad 8^{-1} - 8^{-2} - 8^{-3} \dots$$

↓  
Titik octal

Contoh :  $23_8 = \dots_{10}$

Penyelesaian :  $23_8 = 2 \times 8^1 + 3 \times 8^0 = 16 + 3 = 19_{10}$

Contoh lain :  $257_8 = \dots_{10}$

Penyelesaian :  $257_8 = 2 \times 8^2 + 5 \times 8^1 + 7 \times 8^0$   
 $= 128 + 40 + 7$   
 $= 175_{10}$

(2) Mengubah Desimal ke Oktal

$19_{10} = \dots_8$

$19 : 8 = 2 \text{ sisa } 3$

$2 : 8 = 0 \text{ sisa } 2$

Jadi,  $19_{10} = 23_8$

(3) Mengubah Bilangan Oktal ke Biner (OB)

Sistem oktal juga diterapkan pada teknik digit. Sistem ini tidak dipakai untuk perhitungan-perhitungan melainkan sebagai sarana "memendekkan" bilangan-bilangan biner. Jadi, sistem oktal dipakai untuk menyandi bilangan-bilangan biner. Kaitan antara oktal dan biner

diperoleh dengan memecah sampai 7 pada masing-masing sistem sebagai berikut :

000      001    010    011    100    101    110    111

0 1      2      3      4      5      6      7

Contoh :  $3574_8 = \dots_2$

=3      5      7      4

011    101    111    100

Jadi =  $011101111100_2$

#### (4) Mengubah Biner ke Oktal

Adalah kebalikan dari cara diatas (prosedurnya).

Kelompokkan masing-masing kedalam tiga bit, bila perlu tambahkan 0 pada masing-masing sisinya.

Contoh :

$1011,01101_2 = \dots_8$

= 001 011    ,      011    010

1    3    ,      3    2

=  $13,32_8$

Catatan :

Kesederhanaan oktal ke biner dan sebaliknya mempunyai keuntungan dalam bidang digital. Salah satunya, pemindahan informasi kedalam dan keluar dari sistim digit memerlukan rangkaian dalam jumlah yang kecil. Karena bilangan oktal lebih mudah dibaca, dicatat, maupun dicetak dibandingkan bilangan biner. Keuntungan lain bahwa bilangan desimal yang besar-besar lebih mudah diubah ke biner jika terlebih dahulu ke oktal kemudian ke biner.

d) Bilangan Heksa Desimal

Bilangan ini mempunyai basis -16 sebagai berikut :

0 1 2 3 4 5 6 7 8 9 A B C D E F  
 10 11 12 13 14 15 16 17 18 19 1A 1B 1C 1D 1E 1F  
 20 21 22 23 24 25 26 27 28 29 2A 2B 2C 2D 2E 2F ...

Penggunaan bilangan heksa desimal ini pada mikro komputer. Pada saat memprogram, menganalisa, dan memeriksa mikro komputer, anda akan membutuhkan bilangan heksa desimal. Disamping itu juga harus menguasai perubahan ke heksa desimal sebagai berikut :

(1) Penambahan dan pengurangan Heksa Desimal

Contoh :

|     |   |     |   |     |    |
|-----|---|-----|---|-----|----|
| 8   | 9 | C   | 9 | 10  | 14 |
| 7   | 3 | 5   | 3 | 3   | 5  |
| --- | + | --- | + | --- | +  |
| F   | C | 11  | 6 | D   | F  |

(2) Perkalian dan pembagian

|            |      |    |        |
|------------|------|----|--------|
| contoh : 4 | 5    | 8  | 12     |
|            | 3    | 6  | 1E     |
|            | ---- | X  | ----   |
|            | C    | 1E | FC     |
| 12         |      | 48 |        |
|            |      |    | -----+ |
|            |      |    | 2 1 C  |
|            |      |    | 3      |

(3) Mengubah Heksa Desimal ke Biner

Kita mengubah masing-masing angka HeksaDesimal ke ekivalen 4-Bitnya dengan menggunakan sandi pada tabel angka Heksa Desimal sebagai berikut :



Tabel Angka Heksa Desimal

| Desimal | Biner | Heksa Desimal | Desimal | Biner | Heksa Desimal |
|---------|-------|---------------|---------|-------|---------------|
| 0       | 0000  | 0             | 8       | 0008  | 8             |
| 1       | 0001  | 1             | 9       | 0009  | 9             |
| 2       | 0002  | 2             | 10      | 0010  | A             |
| 3       | 0003  | 3             | 11      | 0011  | B             |
| 4       | 0004  | 4             | 12      | 0012  | C             |
| 5       | 0005  | 5             | 13      | 0013  | D             |
| 6       | 0006  | 6             | 14      | 0014  | E             |
| 7       | 0007  | 7             | 15      | 0015  | F             |

Contoh : ubahlah 9AF ke biner :

$$\begin{array}{ccc}
 9 & A & F \\
 | & | & | \\
 1001 & 1010 & 1111
 \end{array}
 \quad \text{Jadi : } 9AF = 100110101111$$

(4) Mengubah Biner ke Heksa Desimal

$$\text{Contoh : } \underbrace{10001100}_{8 \text{ C}}_{(2)} = \dots_{(16)}$$

(5) Mengubah Heksa Desimal ke Desimal

$$\begin{aligned}
 \text{Contoh : } F8E6 &= F \times 16^3 + 8 \times 16^2 + E \times 16^1 + 6 \times 16^0 \\
 &= 61440 + 2048 + 224 + 6 = \\
 &= 63718_{(10)}
 \end{aligned}$$

(6) Mengubah Desimal ke Heksa Desimal

Contoh :  $90_{(10)} = \dots_{(16)}$

Penyelesaian :

$$90 : 16 = 5 \text{ sisa } 10$$

$$5 : 16 = \underline{0 \text{ sisa } 5}$$

$$= 5A$$

e) Sandi BCD (*Binary Coded Decimal*)

Mengubah bilangan biner yang panjang – panjang ke dalam bilangan desimal akan menyita waktu dan usaha. Dengan menerapkan sandi BCD pekerjaan akan sangat mudah. BCD adalah desimal yang disandikan ke dalam biner. Setiap angka desimal dari 0 s/d 9 disandikan dalam satu aksara yang terdiri dari 4 bit. Lihat tabel berikut.

Tabel Sandi BCD

| Desimal | BCD  | Desimal | BCD  |
|---------|------|---------|------|
| 0       | 0000 | 5       | 0101 |
| 1       | 0001 | 6       | 0110 |
| 2       | 0010 | 7       | 0111 |
| 3       | 0011 | 8       | 1000 |
| 4       | 0100 | 9       | 1001 |

Bobotnya tempat bit adalah 8, 4, 2, 1. maka sandi ini di namai 8421.

Menyandi bilangan desimal ke BCD (gunakan tabel)

$$\begin{array}{cccccccc} 4 & & 2 & & 9 & = \dots & 3 & 2 & , & 8 & 4 \\ | & & | & & | & & | & | & | & | & | \\ 0100 & & 0010 & & 1001 & & 0011 & 0010 & , & 1000 & 0100 \end{array}$$

(2) Mengubah BCD ke Biner

Contoh : 10000011,0101 (bcd) = ... (2)

Ada tiga langkah :

(a) Dibagi ke dalam kelompok empat bit mulai dari tanda koma sebagai berikut : 0001 0000 0011 , 0101

(b) Ubah ke dalam desimal :

0001 0000 0011 , 0101

1 0 3 , 5

(c) Ubah ke biner

103, 5 = 1100111,1 (2)

Sehingga bilangan 10000011,0101 (bcd) = 1100111,1 (2)

(3) Mengubah Biner ke BCD

Contoh : 1000 1010, 101 (2) = .... (bcd)

Jawab : ada dua langkah pengerjaan

$$(a) 1 \times 2^7 + 1 \times 2^3 + 1 \times 2^1 + 1 \times 2^{-1} + 1 \times 2^{-3} = 138,625$$

(b) 1 3 8 , 6 2 5

| | | | | | |

0001 0011 1000 ,0110 0010 0101 (bcd).

f) Sandi 2421

Sandi 2421 hampir sama dengan sandi 8421, terutama untuk bilangan desimal 0 sampai dengan 4. Tetapi sandi berikutnya merupakan pencerminan yang diinversi.

Tabel Sandi 2421

| Desimal | 2 | 4 | 2 | 1 |
|---------|---|---|---|---|
| 0       | 0 | 0 | 0 | 0 |
| 1       | 0 | 0 | 0 | 1 |
| 2       | 0 | 0 | 1 | 0 |
| 3       | 0 | 0 | 1 | 1 |
| 4       | 0 | 1 | 0 | 0 |

| Desimal | 2 | 4 | 2 | 1 |
|---------|---|---|---|---|
| 5       | 1 | 0 | 1 | 1 |
| 6       | 1 | 1 | 0 | 0 |
| 7       | 1 | 1 | 0 | 1 |
| 8       | 1 | 1 | 1 | 0 |
| 9       | 1 | 1 | 1 | 1 |

Perhatikan sandi desimal 5. Sandi tersebut merupakan cermin dari sandi 4 desimal, tetapi logikanya diinversi. Begitu pula pada sandi desimal 6 yang merupakan cermin dari sandi desimal 3 yang diinversi, dan seterusnya

Contoh :

$378_{10}$  sandi 2421-nya adalah : 0011 1101 1110

g) Sandi Excess-3 (XS-3)

Sandi - sandi dimuka ialah sandi berbobot. Dan salahsatu sandi yang tidak berbobot ialah sandi excess-3. Lihat tabel angka heksa desimal.

Bila dari tabel ini dibuang tiga bilangan biner teratas dan juga bilangan biner paling bawah, maka kita peroleh 10 bilangan yang nilai binernya selalu tiga lebih tinggi dari nilai desimal. Sandi tersebut dinamai sandi excess-3 (3-lebih) .

Tabel Sandi Excess-3

| Desimal | Excess-3 |
|---------|----------|
| 0       | 0011     |
| 1       | 0100     |
| 2       | 0101     |
| 3       | 0110     |
| 4       | 0111     |

| Desimal | Excess-3 |
|---------|----------|
| 5       | 1000     |
| 6       | 1001     |
| 7       | 1010     |
| 8       | 1011     |
| 9       | 1100     |

Bilangan 0 sampai 4 dinyatakan dengan nol (0) pada bit paling kiri, sedang angka 5 sampai 9 dinyatakan dengan bilangan 1 pada bit paling kiri. Hal ini akan menguntungkan dalam pekerjaan pembulatan. Keunggulan lain bahwa 0000 tidak mengandung sesuatu angka. Dengan demikian ada perbedaan antara "tak ada informasi" dan angka nol". Tak ada informasi = 0000, angka nol = 0011 sandi excess-3 ini banyak diterapkan dalam sirkit ilmu hitung.

(1) Mengubah Desimal Ke Excess-3

Contoh :

Sandilah  $64_{(10)}$  ke dalam excess-3

$$\begin{array}{r}
 6 \quad 4 \\
 3 + \quad 3 + \\
 \hline
 9 \quad 7
 \end{array}$$

1001 0111

---Diubah ke biner

maka  $64_{(10)} = 1001\ 0111\ (xs-3)$

(2) Mengubah Excess-3 Ke Desimal

Contoh :  $100011100\ (xs-3) = \dots_{(10)}$

$$\begin{array}{r}
 \quad 1000 \quad 1100 \\
 \underline{0011} + \quad \underline{0011} + \text{----} \text{dikurangi dengan } 0011 = 3 \\
 0101 \quad 1001 \quad \text{---- bilangan BCD} \\
 5 \quad 9
 \end{array}$$

Jadi bilangan :  $100011100\ (xs-3) = 59_{(10)}$

h) Sandi Gray

Contoh :  $1100\ (2) = \dots\ (gray)$

(1) 1 1 0 0 angka gray pertama ialah = angka biner yang pertama

1

(2) 1 1 0 0 kemudian tambahkan 2 bit pertama bilangan biner dengan mengabaikan bawaan, hasilnya merupakan angka yang berikutnya.

↓ ↓  
1 0

(3) 1 1 0 0 kemudian tambahkan 2 bit berikutnya.

1 0 1 0 maka bilangan  $1100_{(2)} = 1010_{(gray)}$ .

Tabel Sandi Gray

| Desimal | Biner | Gray | Desimal | Biner | Gray |
|---------|-------|------|---------|-------|------|
| 0       | 0000  | 0000 | 8       | 1000  | 1100 |
| 1       | 0001  | 0001 | 9       | 1001  | 1101 |
| 2       | 0010  | 0011 | 10      | 1010  | 1111 |
| 3       | 0011  | 0010 | 11      | 1011  | 1110 |
| 4       | 0100  | 0110 | 12      | 1100  | 1010 |
| 5       | 0101  | 0111 | 13      | 1101  | 1011 |
| 6       | 0110  | 0101 | 14      | 1110  | 1001 |
| 7       | 0111  | 0100 | 15      | 1111  | 1000 |

Perubahan Gray ke Biner

Contoh :  $101110101_{(gray)} = \dots_{(2)}$

1 --- angka pertama tetap sama

Kemudian tambahkan secara diagonal sebagai berikut :

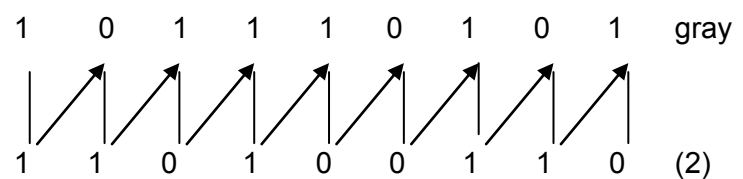

i) Sandi ASCII

Kode Standar Amerika untuk Pertukaran Informasi atau ASCII (*American Standard Code for Information Interchange*) merupakan suatu standar internasional dalam kode huruf dan simbol seperti Hexdan Unicodetetapi ASCII lebih bersifat universal, contohnya 124 adalah untuk karakter "|". Ia selalu digunakan oleh komputer dan alat komunikasi lain untuk menunjukkan teks. Kode ASCII sebenarnya memiliki komposisi bilangan biner sebanyak 8 bit, dimulai dari 0000 0000 hingga 1111 1111. Total kombinasi yang dihasilkan sebanyak 256, dimulai dari kode 0 hingga 255 dalam sistem bilangan Desimal.

Tabel berikut berisi karakter-karakter ASCII . Dalam sistem operasi Windows dan MS-DOS, pengguna dapat menggunakan karakter ASCII dengan menekan tombol Alt+[nomor nilai ANSI (desimal)]. Sebagai contoh , tekan kombinasi tombol Alt+87 maka akan muncul karakter huruf latin "W" capital, Alt+52 untuk angka "4". Dan seterusnya. Karakter ASCII dibuat dalam suatu tabel,sebagai berikut :

Tabel Karakter ASCII

| Karakter | Nilai Unicode (heksadesimal) | Nilai ANSI ASCII (desimal) | Keterangan                 |
|----------|------------------------------|----------------------------|----------------------------|
| NUL      | 0000                         | 0                          | Null (tidak tampak)        |
| /        | 002F                         | 47                         | Garis miring (slash)       |
| 0        | 0030                         | 48                         | Angka nol                  |
| 1        | 0031                         | 49                         | Angka satu                 |
| 4        | 0034                         | 52                         | Angka empat                |
| 5        | 0035                         | 53                         | Angka lima                 |
| V        | 0056                         | 86                         | Huruf latin V kapital      |
| W        | 0057                         | 87                         | Huruf latin W kapital      |
| X        | 0058                         | 88                         | Huruf latin X kapital      |
| SS2      | 008E                         | 142                        | Single shift two           |
| ı        | 00A1                         | 161                        | Tanda seru terbalik        |
| ¢        | 00A2                         | 162                        | Tanda sen (Cent)           |
| £        | 00A3                         | 163                        | Tanda Poundsterling        |
| ¤        | 00A4                         | 164                        | Tanda mata uang (Currency) |
| ¥        | 00A5                         | 165                        | Tanda Yen                  |

## 2) Gerbang Logika

Gerbang Logika adalah rangkaian dengan satu atau lebih sinyal masukan, tetapi hanya menghasilkan satu sinyal keluaran berupa tegangan tinggi atau tegangan rendah, yang identik dengan sistem biner ( 1 atau 0). Memang pada dasarnya gerbang logika adalah suatu parameter yang merupakan implementasi dari sistem bilangan biner. Dikarenakan analisis gerbang logika dilakukan dengan Aljabar Boolean maka gerbang logika sering juga disebut Rangkaian logika.

Rangkaian logika sering kita temukan dalam sirkuit digital yang diimplementasikan secara elektronik dengan menggunakan dioda atau transistor.

### a) Gerbang AND

Gerbang AND merupakan salah satu gerbang logika dasar yang memiliki dua buah saluran masukan (input) atau lebih, dan sebuah saluran keluaran (output). Suatu gerbang AND akan menghasilkan sebuah keluaran biner tergantung dari kondisi masukan dan fungsinya.

Rangkaian yang ditunjukkan oleh gambar 8.1 akan membantu dalam memahami konsep gerbang logika AND.

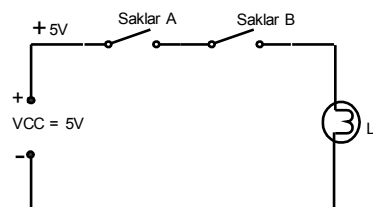

Gambar 1.1 Rangkaian gerbang AND

Sakelar A dan B harus berada pada kondisi tertutup guna menyalakan lampu L1. Dalam rangkaian logika, kita gunakan notasi-notasi yang telah umum guna menunjukkan kondisi-kondisi yang ada seperti berikut: Sakelar tertutup = 1; Sakelar terbuka = 0 Lampu menyala = 1; Lampu padam = 0

Kinerja dari gerbang AND di atas dapat digambarkan dalam suatu tabel, yang disebut tabel kebenaran, berdasarkan kombinasi dari sakelar A dan B seperti ditunjukkan pada Tabel 1-1.



| INPUT         |               | OUTPUT       |
|---------------|---------------|--------------|
| A             | B             | L1           |
| 0<br>terbuka  | 0<br>terbuka  | 0<br>padam   |
| 1<br>tertutup | 0<br>terbuka  | 0<br>padam   |
| 0<br>terbuka  | 1<br>tertutup | 0<br>padam   |
| 1<br>tertutup | 1<br>tertutup | 1<br>menyala |

Tabel 1.1. Tabel Kebenaran Gerbang AND

Perhatikan Tabel Kebenaran tersebut bahwa L1 akan menyala = 1 hanya apabila kondisi A **dan** B = 1, kata **dan** tersebut yang menjadikan nama gerbang **AND**.

Jumlah kombinasi input adalah  $2^N$ , dimana N merupakan jumlah input, dalam contoh di atas,  $N = 2$  sehingga jumlah kombinasinya adalah  $2^2 = 4$ .

Simbol dari gerbang AND adalah seperti pada gambar berikut :



Gambar 1.2 Simbol gerbang AND 2 input

Persamaan :  $Y = A \cdot B$

Dari persamaan tersebut, hitunglah :

$$0 \cdot 0 = \dots$$

$$0 \cdot 1 = \dots$$

$$1 \cdot 0 = \dots$$

$$1 \cdot 1 = \dots$$

Gerbang AND bisa mempunyai inpu tiga atau lebih, simbolnya sama, hanya jumlah inputnya yang berbeda :

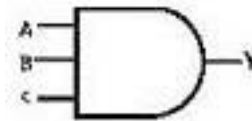

Gambar 1.3 Simbol Gerbang AND 3 Input

Persamaannya jadi :  $Y = A \cdot B \cdot C$

Tabel kebenarannya :

| INPUT |   |   | OUTPUT |
|-------|---|---|--------|
| A     | B | C |        |
| 0     | 0 | 0 |        |
| 0     | 0 | 1 |        |
| 0     | 1 | 0 |        |
| 0     | 1 | 1 |        |
| 1     | 0 | 0 |        |
| 1     | 0 | 1 |        |
| 1     | 1 | 0 |        |
| 1     | 1 | 1 |        |

Tabel 1.2 Tabel kebenaran gerbang AND 3 input  
Isilah nilai output dari tabel di atas, berdasarkan persamaannya !

Contoh rangkaian elektronik untuk gerbang AND :

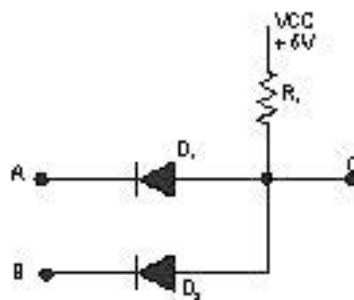

Gambar 1.4 Rangkaian Diskrit Gerbang AND

b) Gerbang OR

Gerbang OR merupakan salah satu gerbang logika dasar yang memiliki dua buah saluran masukan (input) atau lebih, dan sebuah saluran keluaran (output). Suatu gerbang OR akan menghasilkan sebuah keluaran biner tergantung dari kondisi masukan dan fungsinya.

Rangkaian yang ditunjukkan oleh gambar 8.5 akan membantu dalam memahami konsep gerbang logika OR.

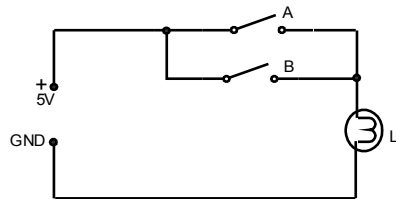

Gambar 1.5 Rangkaian Ekuivalen Gerbang AND

Suatu gerbang OR akan menghasilkan sebuah keluaran logika 1 apabila salah satu atau lebih saluran masukannya punya nilai logika 1.

Kinerja dari gerbang OR di atas dapat digambarkan dalam suatu tabel, yang disebut tabel kebenaran, berdasarkan kombinasi dari sakelar A dan B seperti ditunjukkan pada Tabel 1-3.

| INPUT         |               | OUTPUT       |
|---------------|---------------|--------------|
| A             | B             | L            |
| 0<br>terbuka  | 0<br>terbuka  | 0<br>padam   |
| 1<br>tertutup | 0<br>terbuka  | 1<br>menyala |
| 0<br>terbuka  | 1<br>tertutup | 1<br>menyala |
| 1<br>tertutup | 1<br>tertutup | 1<br>menyala |

.Tabel 1.3 Tabel Kebenaran Gerbang OR 2 Input.

Perhatikan Tabel Kebenaran tersebut bahwa L1 akan menyala = 1 hanya apabila kondisi **A** atau B, atau keduanya = 1, kata "**atau**" tersebut yang menjadikan nama gerbang **OR**.

Simbol dari gerbang OR adalah seperti pada gambar berikut :



Gambar 1.6 Simbol OR 2 Input

Persamaan :  $Y = A + B$  (tanda + dibaca “atau”)

Sehingga cara baca persamaan di atas :  $Y = A$  atau  $B$

Dari persamaan tersebut, hitunglah :

$$0 + 0 = \dots$$

$$0 + 1 = \dots$$

$$1 + 0 = \dots$$

$$1 + 1 = \dots$$

Gerbang OR bisa mempunyai inpu tiga atau lebih, simbolnya sama, hanya jumlah inputnya yang berbeda :



Gambar 1.7 Simbol OR 3 Input

Persamaannya jadi :  $Y = A + B + C$

Tabel kebenarannya :

| INPUT |   |   | OUTPUT |
|-------|---|---|--------|
| A     | B | C |        |
| 0     | 0 | 0 |        |
| 0     | 0 | 1 |        |
| 0     | 1 | 0 |        |
| 0     | 1 | 1 |        |
| 1     | 0 | 0 |        |
| 1     | 0 | 1 |        |
| 1     | 1 | 0 |        |
| 1     | 1 | 1 |        |

Tabel 1.4 Tabel Kebenaran Gerbang OR 3 Input

Isilah nilai output dari tabel di atas, berdasarkan persamaannya !

Contoh rangkaian elektronik untuk gerbang OR :

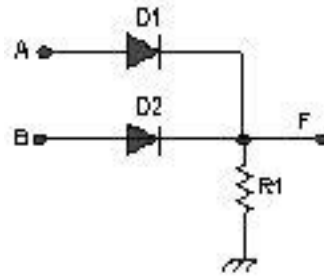

Gambar 1.8 Rangkaian Diskrit Gerbang OR

c) Gerbang NOT

Gerbang NOT disebut juga Inverter (*pembalik*) merupakan gerbang logika dengan satu sinyal masukan dan satu sinyal keluaran dimana sinyal keluaran selalu berlawanan (berbalikan) dengan sinyal masukan.

Bila masukannya ber-logika 1, maka pada keluarannya akan ber-logika 0, dan sebaliknya bila masukannya ber-logika 0, maka keluarannya akan ber-logika 1. Gambar 8.9 adalah simbol logika dari NOT berikut tabel benaran dan persamaannya.

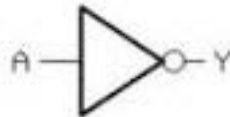

Gambar 1.9 Simbol Gerbang NOT

| INPUT | OUTPUT |
|-------|--------|
| A     | Y      |
| 0     | 1      |
| 1     | 0      |

Tabel 1.5 Tabel Kebenaran Gerbang NOT

Persamaan :  $Y = \bar{A}$

Tanda bar di atas A berarti NOT dan persamaan tersebut dibaca  $Y = \text{not } A$  atau  $Y = \text{komplemen dari } A$ .

Contoh rangkaian elektronik untuk gerbang OR :

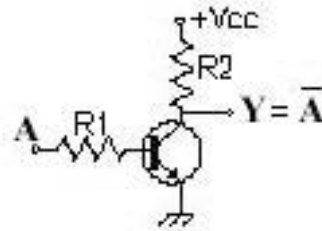

Gambar 1.10 Rangkaian Deskrit Gerbang NOT

Gambar 1.10 menunjukkan rangkaian diskrit gerbang NOT yang dibangun menggunakan sebuah transistor dan dua buah resistor.

Bila sakelar masukan A dihubungkan ke logika 1 (+Vcc), maka transistor akan konduksi sehingga akan ada arus mengalir dari Vcc melalui R2 dan titik kolektor emitor transistor dan selanjutnya menuju ground. Dengan demikian maka pada titik Y akan berada pada kondisi rendah (transistor menghantar, C-E hubung singkat). Tetapi bila sakelar masukan A dihubungkan ke ground, maka transistor berada pada kondisi OFF/terbuka, sehingga titik Y akan berada pada kondisi tinggi (transistor off, C-E terbuka). Persamaan Boolean untuk operasi inverter adalah  $Y = \overline{A}$ . Bar di atas A berarti NOT dan persamaan tersebut dibaca  $Y = \text{not } A$  atau  $Y = \text{komplemen dari } A$ .

#### d) Gerbang NAND

Sebuah gerbang NAND (NOT AND) merupakan kombinasi dari gerbang AND dengan gerbang NOT dimana keluaran gerbang AND dihubungkan ke saluran masukan dari gerbang NOT seperti ditunjukkan pada gambar 8.11.

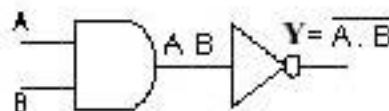

Gambar 1.11 Logika AND NOT

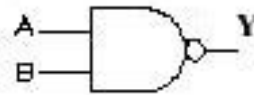

Gambar 1.12 Simbol NAND

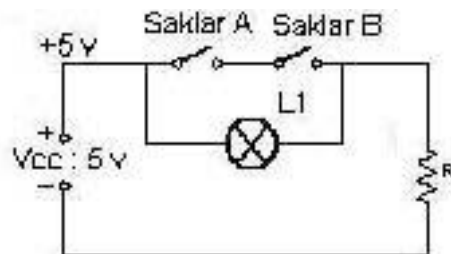

Gambar 1.13 Rangkaian Listrik Gerbang NAND

Rangkaian pada gambar 8.13 akan membantu dalam memahami konsep gerbang logika NAND. Sakelar A dan B harus berada pada kondisi tertutup guna memadamkan lampu L1.

| INPUT |   | OUTPUT |
|-------|---|--------|
| A     | B |        |
| 0     | 0 | 1      |
| 0     | 1 | 1      |
| 1     | 0 | 1      |
| 1     | 1 | 0      |

Tabel 1.6 Tabel Kebenaran NAND

Tabel benaran dari gerbang NAND dapat digambarkan berdasarkan kombinasi dari sakelar A dan B seperti ditunjukkan pada Tabel kebenarannya. Perhatikan Tabel benaran tersebut bahwa  $L1 = 1$  hanya apabila salah satu kondisi A dan B atau ke duanya = 0.

$$\text{Persamaan NAND : } Y = \overline{A \cdot B}$$

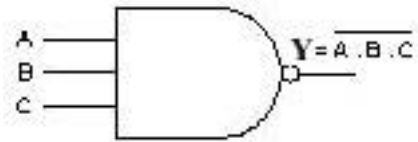

Gambar 1.14 Simbol NAND 3 Input

| INPUT |   |   | OUTPUT |
|-------|---|---|--------|
| A     | B | C |        |
| 0     | 0 | 0 |        |
| 0     | 0 | 1 |        |
| 0     | 1 | 0 |        |
| 0     | 1 | 1 |        |
| 1     | 0 | 0 |        |
| 1     | 0 | 1 |        |
| 1     | 1 | 0 |        |
| 1     | 1 | 1 |        |

Tabel 1.7 Tabel Kebenaran NAND 3 Input

Isilah nilai output dari tabel di atas, berdasarkan persamaannya !

e) Gerbang NOR

Sebuah gerbang NOR (Not OR) merupakan kombinasi dari gerbang OR dengan gerbang NOT dimana keluaran gerbang OR dihubungkan ke saluran masukan dari gerbang NOT seperti pada gambar 8.15.

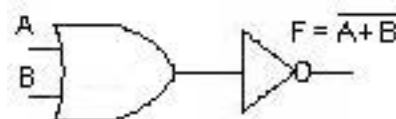

Gambar 1.15 Logika OR NOT



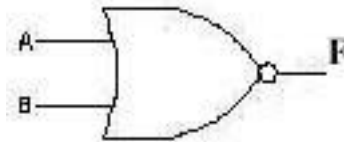

Gambar 1.16 Simbol NOR

Gambar 8.16 merupakan simbol NOR dengan dua masukan A dan B dan keluaran F, dimana diperoleh persamaan Boolean adalah  $F = \overline{A+B}$  (dibaca A OR B NOT). Karena keluaran dari gerbang OR di "NOT"kan maka prinsip kerja dari gerbang NOR merupakan kebalikan dari gerbang OR. Untuk mempermudah penjelasan tersebut, perhatikan rangkaian kelistrikan NOR yang ditunjukkan oleh gambar 8.17.

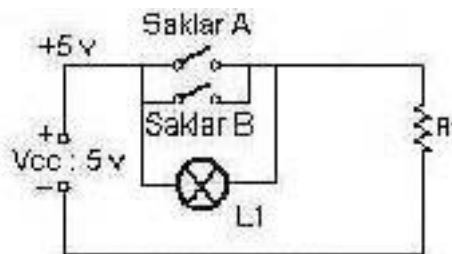

Gambar 1.17 Rangkaian Listrik NOR

Gambar 8.17 menunjukkan, lampu akan menyala hanya kalau kedua sakelar A dan B terbuka. Jika salah satu atau kedua sakelar tertutup, lampu padam. Hal itu merupakan kebalikan kerja dari gerbang OR.

Dari kinerja tersebut, gerbang NOR mempunyai tabel kebenaran sebagai berikut :

| INPUT |   | OUTPUT |
|-------|---|--------|
| A     | B |        |
| 0     | 0 | 1      |
| 0     | 1 | 0      |
| 1     | 0 | 0      |
| 1     | 1 | 0      |

Tabel 1.8 Tabel kebenaran gerbang NOR

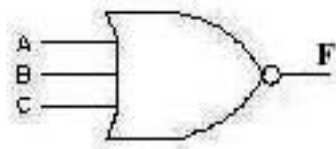

Gambar 1.18 Simbol NOR 3 Input

Persamaan NOR :  $F = \overline{A + B + C}$

| INPUT |   |   | OUTPUT |
|-------|---|---|--------|
| A     | B | C |        |
| 0     | 0 | 0 |        |
| 0     | 0 | 1 |        |
| 0     | 1 | 0 |        |
| 0     | 1 | 1 |        |
| 1     | 0 | 0 |        |
| 1     | 0 | 1 |        |
| 1     | 1 | 0 |        |
| 1     | 1 | 1 |        |

Tabel 1.9 Tabel Kebenaran NOR 3 Input

Isilah nilai output dari tabel di atas, berdasarkan persamaannya !

f) Gerbang EX-OR (Exclusive-OR)

Gerbang EX-OR merupakan rangkaian logika khusus yang sering digunakan dalam sistem digital, diantaranya sebagai rangkaian pembanding (comparator) rangkaian penguji paritas (parity checker), rangkaian penambah, rangkaian pengurang, dan lainnya. Gambar 8.19 menunjukkan sebuah rangkaian gerbang EX-OR yang dibangun menggunakan gerbang-gerbang AND, OR dan NOT. Berikutnya rangkaian logika EX-OR memiliki simbol tersendiri seperti ditunjukkan pada gambar 1.20.

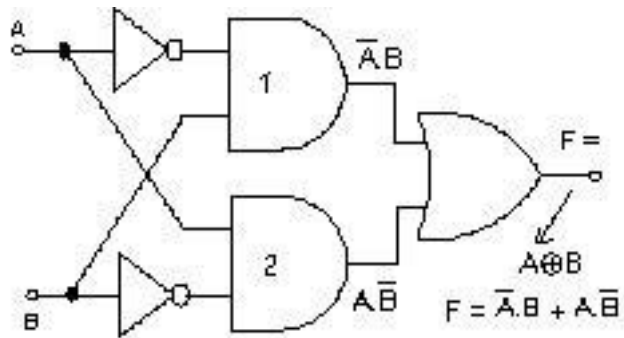

Gambar 1.19 Rangkaian Gerbang EXOR

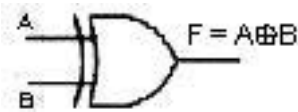

Gambar 1.20 Simbol EXOR

Berdasarkan gambar tersebut dapat ditentukan persamaan Boolean yaitu :

$$F = \bar{A}.B + A.\bar{B}$$

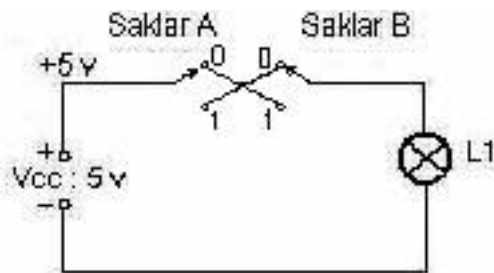

Gambar 1.21 Rangkaian Listrik EX-OR

| INPUT |   | OUTPUT |
|-------|---|--------|
| A     | B |        |
| 0     | 0 | 0      |
| 0     | 1 | 1      |
| 1     | 0 | 1      |
| 1     | 1 | 0      |

Tabel 1.10 Tabel Kebenaran EX-OR

Melihat tabel kebenaran gerbang EX-OR dapat disimpulkan bahwa keluaran sebuah gerbang EX-OR akan ber-logika 1 bila pada kedua masukannya berbeda, atau keluaran pada gerbang EX-OR akan berlogika 0 bila kedua masukannya mendapatkan nilai logika yang **sama**. Sebuah gerbang EX-OR hanya memiliki dua buah saluran masukan, tidak ada gerbang EX-OR yang memiliki saluran masuk lebih dari dua buah. Cara penulisan yang lebih singkat  $F = A \oplus B$  (dibaca  $F = A$  EX-OR  $B$ ) dimana simbol  $\oplus$  menunjukkan operasi gerbang EX-OR.

Berdasarkan gambar tersebut dapat ditentukan persamaan Boolean yaitu :

$$F = \bar{A}.B + A.\bar{B}$$

### 3) Penyederhanaan Rangkaian Logika

#### a) Hukum Dan Teori Aljabar Boole

Rangkaian logika yang rumit dapat disederhanakan dengan menggunakan beberapa teori yang disusun oleh Boole yang pada akhirnya dikenal dengan Aljabar Boole :

##### (1) Teori Absorpsi

$$A + A = A$$

$$A . A = A$$

##### (2) Teori Komunikatif

$$A + B = B + A$$

$$A . B = B . A$$

##### (3) Teori Asosiatif

$$A + (B+C) = (A+B) + C$$

$$A (BC) = (AB) C$$

##### (4) Teori Distributif

$$A (B+C) = AB + AC$$

$$A + BC = (A+B) (A+C)$$

(5) Teori De Morgan

$$\overline{A+B} = \overline{A} \cdot \overline{B}$$
$$\overline{A \cdot B} = \overline{A} + \overline{B}$$

(6) Operasi-operasi Baru

Operasi ini merupakan tulang punggung aljabar Boole.

(a) Fungsi yang berhubungan dengan nol:

$$A \cdot 0 = 0$$

$$A + 0 = A$$

(b) Fungsi yang berhubungan dengan satu :

$$A \cdot 1 = A$$

$$A + 1 = 1$$

(c) Teori Identitas

$$A + \overline{A} = 1$$

$$A \cdot \overline{A} = 0$$

(d) Sifat-sifat absorpsi

$$A + AB = A$$

$$A (A+B) = A$$

(e) Sifat-sifat Absorpsi logika

$$A + \overline{A} B = A + B$$

$$A (\overline{A} + B) = A \cdot B$$

Contoh Penyederhanaan Persamaan Boole :

$$\begin{aligned} 1) \quad F &= AB + AC + BD \\ &= A (B+C) + BD \end{aligned}$$

$$\begin{aligned} 2) \quad F &= \overline{A}BC + A\overline{B}C + A\overline{B}\overline{C} \\ &= \overline{A}BC + AC (B+\overline{B}) \\ &= \overline{A}BC + AC \\ &= C (A+\overline{A}B) \\ &= C (A+B) \\ &= AC + BC \end{aligned}$$

Soal Latihan :

Sederhanakan dan gambarkan rangkaian logikanya :

1)  $F = \overline{A}\overline{B}\overline{C} + A\overline{B}\overline{C} + ABC$

2)  $F = \overline{A}BC + A\overline{B}C + A\overline{B}\overline{C} + ABC$

3)  $F = ABCD + A\overline{B}\overline{C}\overline{D} + \overline{A}\overline{B}CD + \overline{A}B\overline{C}\overline{D} + A\overline{B}C\overline{D} + \overline{A}BCD$

4)  $F = \overline{A}C + \overline{A}B + BC + AB + A\overline{C}$

5)  $F = \overline{A}\overline{C} + B\overline{C} + A\overline{B}$

6)  $F = \overline{A}\overline{B} + \overline{A}C + AC + A\overline{B}$

7)  $F = \overline{A}\overline{C} + A\overline{B}\overline{C} + \overline{A}BC$

4) *Product of Sum* (Hasil Kali Dari Jumlah)

Dalam merancang rangkaian logika yang lebih rumit, akan sangat membantu bila terlebih dahulu kita susun tabel kebenarannya. Kemudian kita sederhanakan bentuk persamaan aljabar Boolean-nya, selanjutnya kita bangun rangkaian logika yang bersangkutan.

Pada rangkaian *product of sum* (bentuk mayor) adalah cara menyederhanakan bentuk persamaan yang diperoleh dari sebuah tabel kebenaran yaitu melalui keluaran yang menghasilkan logika 0.

contoh 1 :

| INPUT |   | OUTPUT |
|-------|---|--------|
| A     | B |        |
| 0     | 0 | 0      |
| 0     | 1 | 1      |
| 1     | 0 | 1      |
| 1     | 1 | 0      |

Tabel 1.11 Contoh Tabel *Product of Sum*

Output tabel merupakan sesuatu yang kita rancang (inginkan), langkah selanjutnya, kita lihat output yang nilainya 0. Ternyata ada 2, yaitu baris ke 1, dan ke 4.

Dari baris ke 1 dan ke 4, masing-masing kita buat persamaannya, hasilnya : Baris ke 1 :  $F = A + B$

$$\text{Baris ke 4 : } F = \bar{A} + \bar{B}$$

Berikutnya kedua persamaan yang didapat dikalikan.

$$\begin{aligned} \text{Hasilnya : } F &= (A+B) \cdot (\bar{A} + \bar{B}) \\ &= A\bar{A} + A\bar{B} + \bar{A}B + B\bar{B} \\ &= \bar{A}B + A\bar{B} \end{aligned}$$

Hasil akhir yang didapat ternyata sebuah EX-OR, seperti pada gambar 8.19.

Contoh 2 :

| INPUT |   |   | OUTPUT |
|-------|---|---|--------|
| A     | B | C |        |
| 0     | 0 | 0 | 1      |
| 0     | 0 | 1 | 1      |
| 0     | 1 | 0 | 1      |
| 0     | 1 | 1 | 1      |
| 1     | 0 | 0 | 0      |
| 1     | 0 | 1 | 1      |
| 1     | 1 | 0 | 1      |
| 1     | 1 | 1 | 0      |

Tabel 1.12 Tabel Contoh 2 *product of sum*

Pada baris ke 5 kita dapatkan :  $F = \bar{A} + B + C$

Pada baris ke 8 kita dapatkan :  $F = \bar{A} + \bar{B} + \bar{C}$

Kedua persamaan tersebut kita gabungkan menjadi :

$$F = (\bar{A} + B + C) (\bar{A} + \bar{B} + \bar{C})$$

Persamaan tersebut merupakan bentuk mayor (maxterm) yang diperoleh dari tabel, dimana variabel-variabel (sinyal masukan) yang

di"OR"kan tersebut kemudian di"AND"kan sehingga diperoleh bentuk rangkaian seperti pada gambar 1.22.

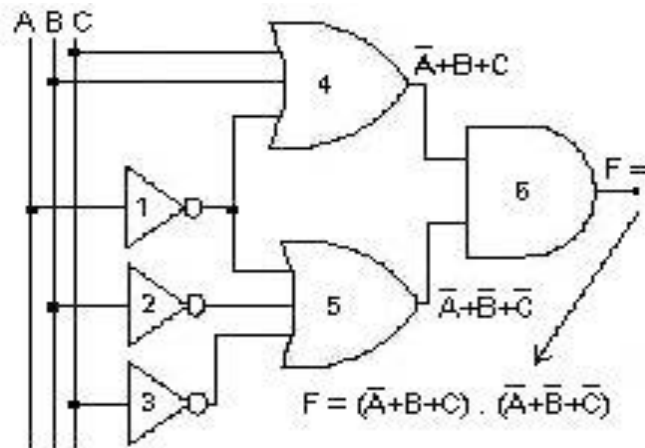

Gambar 1.22 Hasil Contoh 2 *Product of Sum*

Karena persamaan ini merupakan hasil kali dari jumlah dan rangkaian yang bersangkutan terdiri dari sekelompok OR yang menDrive sebuah gerbang And maka rangkaian logika di atas kita sebut Jaringan OR-AND.

Tugas :

Buatlah rangkaian logikanya, melalui *product of sum* dari tabel berikut :

| A | B | C | F |
|---|---|---|---|
| 0 | 0 | 0 | 1 |
| 0 | 0 | 1 | 0 |
| 0 | 1 | 0 | 0 |
| 0 | 1 | 1 | 1 |
| 1 | 0 | 0 | 0 |
| 1 | 0 | 1 | 1 |
| 1 | 1 | 0 | 0 |
| 1 | 1 | 1 | 0 |



### 5) *Sum of Product* (Jumlah Dari Hasil Kali)

Pembuatan rangkaian logika menggunakan metoda *sum of product* merupakan kebalikan dari *product of sum*. Pada metoda *sum of product* (bentuk minor), kita tentukan bentuk persamaan dari tabel kebenaran pada tiap-tiap kombinasi masukan yang menghasilkan nilai keluaran  $F = 1$ .

Contoh 1 : Perhatikan tabel berikut :

| A | B | F |
|---|---|---|
| 0 | 0 | 0 |
| 0 | 1 | 1 |
| 1 | 0 | 1 |
| 1 | 1 | 0 |

Tabel 1.13 Tabel Contoh 1 *Sum of Product*

Dari tabel ini kita pilih keluaran F yang bernilai 1, didapat pada baris ke-2 dan ke-3.

Baris ke-2  $F = 1$  bila  $\bar{A} = 1, B = 1$       Jadi  $F = \bar{A} B$ :

Baris ke-3  $F = 1$  bila  $A = 1, \bar{B} = 1$       Jadi  $F = A \bar{B}$

Dari semua ini dapat didapat bahwa hasil kali fundamental yang menghasilkan keluaran 1 adalah  $\bar{A} B$  dan  $A \bar{B}$ .

Oleh karena itu persamaan Boole nya adalah :  $F = \bar{A} B + A \bar{B}$

Bentuk persamaan Aljabar Boole ini disebut penjumlahan dari hasil kali (*sum of product*), sebab besaran-besaran variable dikalikan dulu, kemudian hasil kali tersebut dijumlahkan. Bentuk ini disebut juga bentuk "Minor (minterm)" Hasil akhir yang didapat ternyata sebuah EX-OR, seperti pada gambar 8.19.

Tugas :Buatlah rangkaian logikanya dengan metode *sum of product* dari tabel berikut :

| INPUT |   |   | OUTPUT |
|-------|---|---|--------|
| A     | B | C | F      |
| 0     | 0 | 0 | 1      |
| 0     | 0 | 1 | 0      |
| 0     | 1 | 0 | 0      |
| 0     | 1 | 1 | 1      |
| 1     | 0 | 0 | 0      |
| 1     | 0 | 1 | 1      |
| 1     | 1 | 0 | 0      |
| 1     | 1 | 1 | 0      |

#### 6) Rangkaian Sekuensial

Rangkaian sekuensial adalah berfungsi untuk mengatur data yang berturut-turut dan berurutan. Prinsip dasar dari rangkaian sekuensial adalah rangkaian RS flip-flop.

RS (Reset-Set) flip-flop dapat dibangun menggunakan gerbang kombinasi seperti NOR atau NAND. Gambar 10.21 menunjukkan rangkaian RS flip-flop yang dibangun menggunakan dua buah gerbang NOR dua saluran masukan.

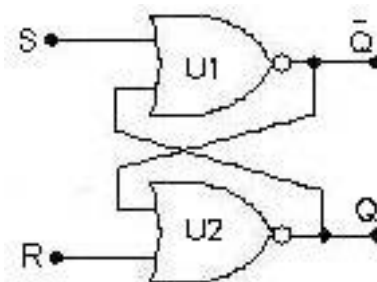

Gambar 1.23 RS Flip-flop NOR

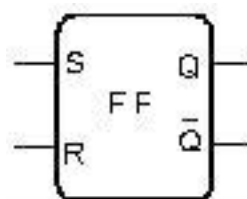

Gambar 1.24 Simbol RS Flip-flop Positive Logic

Prinsip kerja rangkaian sebagai berikut : Kita mulai dengan mengatur masukan R (*Reset*) pada kondisi rendah (*low*). Saat keluaran not Q menjadi rendah, maka keluaran tersebut selanjutnya diumpankan ke masukan U2. Kita peroleh keluaran logika tinggi pada U2 dengan memberikan nilai logika rendah pada masukan R. Keluaran U2 tersebut diumpankan ke masukan U1 dan akan mempertahankan kondisi keluaran RS-FF ini meskipun masukan S berubah menjadi rendah (ingat bahwa sebuah gerbang NOR hanya memerlukan salah satu masukannya berlogika 1 guna membuat keluarannya berlogika 0).

Dengan demikian kita telah mengunci (*latched*) flip-flop tersebut sehingga disebut dengan istilah RS-Latch. Pada kondisi demikian, maka meskipun terjadi perubahan logika pada masukan S tidak akan mengubah kondisi keluarannya.

Pada saat kita berikan logika tinggi pada saluran masukan Reset R (masukan S harus dibuat rendah), hal ini berarti me-reset rangkaian, sehingga keluaran Q menjadi rendah, kemudian mengumpankannya ke masukan U1 dan menyebabkan keluaran not Q tinggi.

Rangkaian berada pada kondisi reset; kita telah menghapus isi memori. Selanjutnya adalah menunggu sinyal logika 1 berikutnya pada masukan S. Suatu perubahan nilai-nilai logika pada masukan reset R ketika FF berada pada kondisi reset, maka hal tersebut tidak akan mengubah kondisi keluarannya.

Keluaran Q dan not Q akan berada pada kondisi terakhir bila kedua masukan R dan S diberi logika rendah. kedua masukan R dan S tidak boleh diberi nilai logika tinggi pada saat yang bersamaan, suatu kondisi yang dilarang pada flip-flop, hal ini harus dihindari.

Tabel kebenaran sebuah RS *Latch positive logic* ditunjukkan pada tabel berikut :

| INPUT |   | OUTPUT |             |
|-------|---|--------|-------------|
| S     | R | Q      | $\bar{Q}$   |
| 0     | 0 | $Q_0$  | $\bar{Q}_0$ |
| 0     | 1 | 0      | 1           |
| 1     | 0 | 1      | 0           |
| 1     | 1 | $0^*$  | $0^*$       |

$0^*$  = kondisi yang dilarang

Tabel 1.14 Tabel Kebenaran Flip-flop RS

Penjelasan di atas adalah RS Latch dibangun menggunakan gerbang NOR. Sebuah RS Latch yang dibangun menggunakan gerbang NAND ditunjukkan oleh gambar berikut :

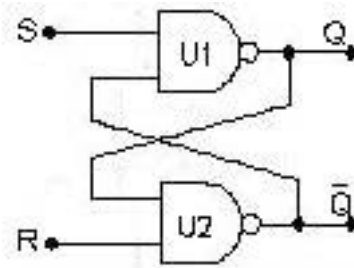

Gambar 1.25 RS Flip-flop NAND

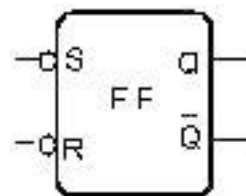

Gambar 1.26 Simbol RS Flip-flop *Negative Logic*

Rangkaian RS Latch ini memiliki operasi yang hampir sama dengan RS Latch menggunakan gerbang NOR. Perbedaannya bahwa RS Latch dari gerbang NAND ini beroperasi pada logika rendah, dimana nilai logika ini digunakan untuk meng-set atau me-reset rangkaian FF.

Tabel kebenaran untuk RS Latch yang menggunakan gerbang NAND ditunjukkan pada tabel berikut :

| INPUT |   | OUTPUT |             |
|-------|---|--------|-------------|
| S     | R | Q      | $\bar{Q}$   |
| 0     | 0 | $Q_0$  | $\bar{Q}_0$ |
| 0     | 1 | 0      | 1           |
| 1     | 0 | 1      | 0           |
| 1     | 1 | $0^*$  | $0^*$       |

$0^*$  = kondisi yang dilarang

Tabel 1.15. Tabel Kebenaran RS Flip-flop Negativ.

## 7) Multivibrator

Multivibrator adalah suatu rangkaian elektronika yang pada waktu tertentu hanya mempunyai satu dari dua tingkat tegangan keluaran, kecuali

selama masa transisi. Peralihan (*switching*) di antara kedua tingkat tegangan keluaran tersebut terjadi secara cepat. Dua keadaan tingkat tegangan keluaran multivibrator tersebut, yaitu stabil (*stable*) dan *Quasistable*.

Disebut stabil apabila rangkaian multivibrator tidak akan mengubah tingkat tegangan keluarannya ke tingkat lain jika tidak ada pemicu (*trigger*) dari luar rangkaian. Disebut *quasistable* apabila rangkaian multivibrator membentuk suatu pulsa tegangan keluaran sebelum terjadi peralihan tingkat tegangan keluaran ke tingkat lainnya tanpa satupun pemicu dari luar. Pulsa tegangan itu terjadi selama 1 periode ( $T_1$ ), yang lamanya ditentukan oleh komponen-komponen penyusun rangkaian multivibrator tersebut.

Ketika rangkaian multivibrator mengalami peralihan di antara dua tingkat keadaan tegangan keluarannya maka keadaan tersebut disebut sebagai keadaan *unstable* atau kondisi transisi. Selain definisi-definisi tentang tingkat keadaan atau kondisi tegangan keluaran rangkaian multivibrator, juga terdapat definisi-definisi tentang rangkaian multivibrator itu sendiri.

#### a) *Multivibrator Bistable* (Flip-flop)

Disebut sebagai *multivibrator bistable* apabila kedua tingkat tegangan keluaran yang dihasilkan oleh rangkaian multivibrator tersebut adalah stabil dan rangkaian multivibrator hanya akan mengubah kondisi tingkat tegangan keluarannya pada saat dipicu. Tegangan keluarannya ditunjukkan dalam gambar berikut.

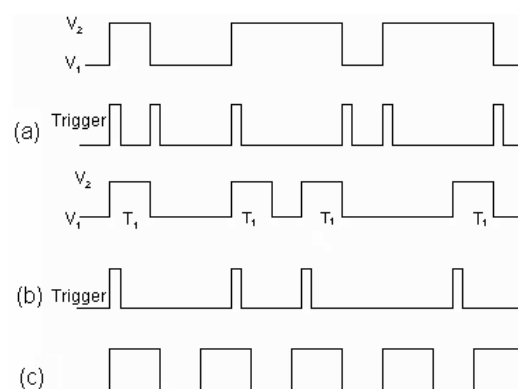

Gambar 1.16 Diagram Pulsa Multivibrator

b) *Multivibrator Monostable (One-shot)*

Disebut sebagai *multivibrator monostable* apabila satu tingkat tegangan keluarannya ( $V_1$  dalam Gambar 1.16 b) adalah stabil sedangkan tingkat tegangan keluaran yang lain ( $V_2$  dalam Gambar 1.16b) adalah *quasistable*.

Rangkaian tersebut akan beristirahat pada saat tingkat tegangan keluarannya dalam keadaan stabil, sampai dipicu menjadi keadaan *quasistable*.

Keadaan *quasistable* dibentuk oleh rangkaian multivibrator untuk suatu periode  $T_1$  yang telah ditentukan sebelum berubah kembali ke keadaan stabil. Sebagai catatan bahwa selama periode  $T_1$  adalah tetap, waktu antara pulsa-pulsa tersebut tergantung pada pemicu. Tegangan keluaran multivibrator ini ditunjukkan dalam Gambar 1.16b.

c) *Multivibrator Astable*

Disebut sebagai *multivibrator astable* apabila kedua tingkat tegangan keluaran yang dihasilkan oleh rangkaian multivibrator tersebut adalah *quasistable*. Rangkaian tersebut hanya mengubah keadaan tingkat tegangan keluarannya di antara 2 keadaan, masing-masing keadaan memiliki periode yang tetap. Rangkaian multivibrator tersebut akan bekerja secara bebas dan tidak lagi memerlukan pemicu.

Tegangan keluaran multivibrator ini ditunjukkan dalam Gambar 1.16c. Periode waktu masing-masing *level* tegangan keluarannya ditentukan oleh komponen-komponen penyusun rangkaian tersebut. Banyak metode digunakan untuk membentuk rangkaian multivibrator astabil, di antaranya adalah dengan menggunakan *Operational Amplifier*, menggunakan IC 555, atau transistor bipolar.

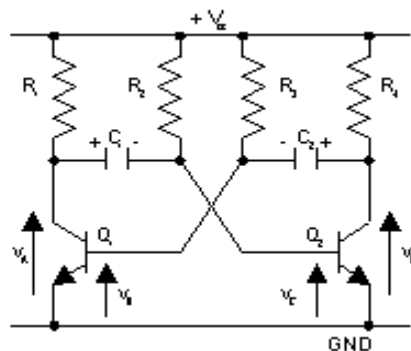

Gambar 1.17 Rangkaian Multivibrator Astabil

Rangkaian multivibrator astabil yang dibuat dengan teknologi film tebal ini memanfaatkan kombinasi dua buah transistor NPN, dua buah kapasitor, dan empat buah resistor.

Pada rangkaian multivibrator astabil ini. Dua buah transistor yang digunakan akan dioperasikan sebagai suatu saklar (*switch*). Nilai-nilai 4 buah resistor yang digunakan, yaitu 2 buah digunakan sebagai resistansi kolektor dan 2 buah digunakan sebagai resistansi basis haruslah memiliki nilai resistansi yang tepat untuk memastikan transistor akan *on* pada saat transistor berada dalam keadaan saturasi (*on*) dan akan *off* pada saat berada dalam keadaan *cutoff* (tersumbat). Resistor-resistor tersebut akan menentukan besarnya arus basis transistor, nilai arus basis ini yang akan menentukan apakah transistor akan berada dalam keadaan saturasi atau berada dalam keadaan tersumbat.

Untuk menentukan periode masing-masing level tegangan keluaran, digunakan resistor dan kapasitor dengan nilai tertentu. Rangkaian multivibrator astabil tersebut disusun dengan menggunakan sepasang transistor NPN yang disusun secara menyilang sebagai *common emitter amplifier*. Apabila satu dari dua transistor tersebut memulai untuk menghantar, maka sinyal umpan balik kepada basis transistor akan meningkat dan transistor tersebut akan secepat mungkin berubah menjadi *on*. Dengan proses yang sama, transistor kedua akan secepat mungkin berubah menjadi *off*. Susunan rangkaian multivibrator astabil tersebut ditunjukkan dalam Gambar 1.17

Dalam Gambar tersebut, keluaran transistor pertama ( $Q_1$ ) yaitu  $v_A$ , melalui kapasitor  $C_1$  dihubungkan ke masukan transistor kedua ( $Q_2$ ). Untuk menganalisis rangkaian tersebut, pada awalnya kedua transistor dianggap dalam keadaan saklar *on*, kedua transistor tersebut berubah ke keadaan aktifnya. Kemudian, jika  $v_A$  meningkat,  $v_C$  akan mengikutinya. Setelah itu  $v_D$  akan turun yang akan menyebabkan  $v_B$  juga ikut turun, keadaan tersebut akan memperkuat peningkatan di  $v_A$ . Jika komponen-komponen yang digunakan untuk menyusun rangkaian multivibrator tersebut dipilih secara benar, maka dalam satu waktu satu transistor ( $Q_1$ ) akan bekerja sampai keadaan saturasi (*on*) dan transistor lainnya ( $Q_2$ ) akan berada dalam keadaan *off*. Kondisi tersebut biasa disebut sebagai suatu kondisi *regenerative switch*. Apabila digunakan suatu pendekatan nilai tegangan, maka untuk transistor yang berada dalam keadaan *on*:

$$v_A = V_{CE(on)} = 0 \text{ V} \quad (1)$$

$$v_B = V_{BE(on)} = 0 \text{ V} \quad (2)$$

Sedangkan untuk transistor yang berada dalam keadaan *off*:

$$v_C < 0 \text{ V} \quad (3)$$

$$v_D = V_{CC} \quad (4)$$

Nilai tegangan-tegangan tersebut seperti yang ditunjukkan dalam diagram bentuk gelombang dalam Gambar 1.27, pada  $t = 0$ . Sebagai catatan bahwa dengan ujung atas  $R_2$  dihubungkan dengan  $V_{CC}$  dan ujung bawah dihubungkan dengan  $v_C$  (negatif), maka arus akan mengalir melewatinya. Karena  $Q_2$  *off*, maka arus tersebut harus mengalir melalui  $C_1$  dan  $Q_1$  ke bumi, sehingga transistor  $Q_1$  akan *on*.

Nilai  $v_A$  adalah telah tetap pada sekitar 0 V karena  $Q_1$  telah berada dalam keadaan saturasi, sehingga  $v_C$  akan meningkat secara eksponensial dari nilai negatif ke nilai  $V_{CC}$  dengan  $t = C_1 R_2$  (dengan menganggap bahwa resistansi kolektor-emitor transistor  $Q_1$  tidak diperhatikan pada saat mengalami keadaan saturasi).

Ketika  $V_C$  mencapai nilai 0 V, transistor  $Q_2$  menjadi *on*, sehingga  $v_D$  akan turun dan transisi kebalikannya akan terjadi yang menyebabkan  $Q_1$  menjadi *off* dan  $Q_2$  menjadi *on*. Apabila 4 bentuk gelombang dalam Gambar 1.27 dilihat secara rinci lagi, maka akan menunjukkan bahwa setelah  $Q_2$  berubah menjadi *on*, tegangan kolektornya ( $v_D$ ) akan turun dari  $V_{CC}$  ke 0 V. Penurunan ini dikonduksikan ke  $v_B$  melalui  $C_2$ , sehingga  $v_B$  juga akan turun melalui  $V_{CC}$ , tetapi penurunan tersebut dimulai dari 0V menuju  $-V_{CC}$ .

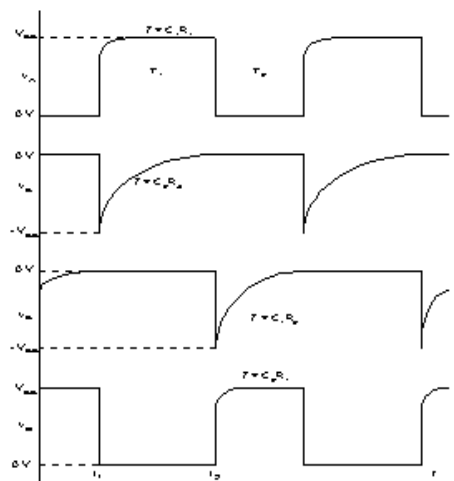

Gambar 1.18 Bentuk Gelombang Multivibrator Astabil



Walaupun  $v_A$  meningkat dari 0 V ke  $+V_{CC}$ ,  $v_C$  tidak dapat mengikutinya karena  $v_C$  telah mencapai nilai 0 V dan membawa  $Q_2$  menjadi *on*.  $v_C$  terpotong setelah *basis-emitter junction* dari  $Q_2$  terhubung (*on*). Ketika nilai tegangan bagian kanan  $C_2$  turun, bagian kiri  $C_2$  tersebut dapat mengikutinya karena  $Q_1$  adalah *off* (rangkaiannya terbuka). Akan tetapi ketika nilai tegangan bagian kiri  $C_1$  meningkat dengan  $v_A$ , bagian kanan  $C_1$  tersebut tidak dapat mengikutinya karena  $v_C$  telah terpotong oleh arus basis pada  $Q_2$ . Hal tersebut akan menyebabkan  $C_1$  harus mengisi muatan melalui  $R_1$  oleh  $V_{CC}$  agar  $v_A$  meningkat dengan ( $= C_1 R_1$ ) pada bentuk gelombang  $v_A$ . Pada saat  $Q_1$  *off*, maka  $Q_2$  *on*, dan  $v_B$  berada pada nilai  $-V_{CC}$ . Arusnya sekarang mengalir melalui  $R_3$  dan  $C_2$  dan melalui  $Q_2$ , sehingga  $v_B$  akan meningkat secara eksponensial dari  $-V_{CC}$  menuju  $+V_{CC}$  dengan ( $= C_2 R_3$ ). Ketika  $v_B$  mencapai nilai 0 V,  $Q_1$  akan kembali menghantar sehingga  $Q_1$  akan *on* dan  $Q_2$  *off*.

Jika dilihat bentuk gelombang  $v_B$  dalam Gambar 1.27, periode  $T_1$  adalah waktu  $v_B$  untuk mencapai setengah peningkatan dari  $-V_{CC}$  ke  $+V_{CC}$ , yaitu waktu yang digunakan untuk mencapai nilai 0 V. Untuk melihat ketidaksimetrian keluaran rangkaian multivibrator astable, ditentukan suatu siklus kerja (*duty cycle*) berdasarkan Persamaan  $D = W / T \times 100\%$

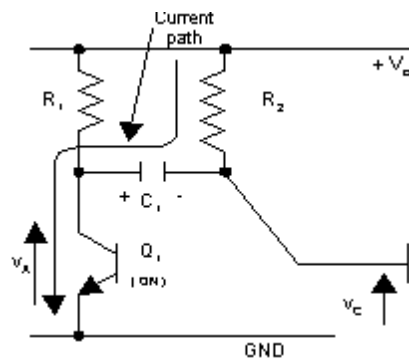

Gambar 1.19 Jalur Arus Melewati  $C_1$  Ketika  $Q_1$  On

Besarnya  $W$  dan  $T$  ditunjukkan dalam Gambar 1.20 yang merupakan bentuk gelombang keluaran multivibrator astable.  $W$  merupakan waktu osilasi keluaran pada saat mencapai tegangan  $V_{CC}$ , sedangkan  $T$  merupakan periode osilasi keluaran.

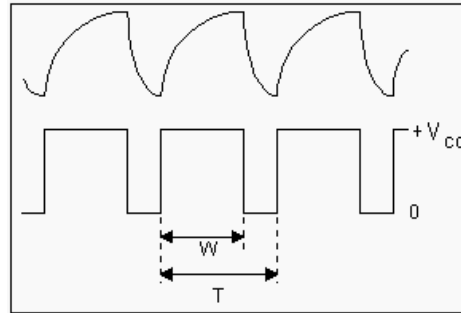

Gambar 1.20 Bentuk GelombangKeluaran Multivibrator Astabil

Siklus kerja (*duty cycle*) selalu berada di antara 50 dan 100 persen, tergantung pada nilai-nilai komponen kapasitor dan resistor yang menyusunnya.

Teknologi film tebal tidak dapat digunakan untuk pembuatan komponen-komponen aktif, seperti: dioda, transistor, dan komponen semikonduktor lainnya. Oleh karena itu komponen-komponen aktif yang diperlukan dalam suatu rangkaian elektronika yang dibuat harus ditambahkan sendiri ke dalam rangkaian tersebut. Komponen-komponen aktif yang cocok untuk digabungkan dalam proses teknologi film tebal ini adalah yang berupa *Surface Mount Device* (SMD), karena SMD tidak memerlukan lubang pada substrat untuk menempelkan kaki-kakinya. Apabila tidak digunakan SMD atau hanya digunakan komponen standar, komponen-komponen tersebut tentunya akan memerlukan lubang pada substrat.

Proses pelubangan dilakukan dengan menggunakan pengeboran ultrasonik atau oleh laser. Proses tersebut memerlukan biaya yang sangat besar, oleh karena itu agar biaya pembuatan dapat ditekan digunakan komponen SMD yang tentunya tidak memerlukan proses pengeboran pada substrat.

Penempatan komponen SMD yang digunakan pada substrat adalah dengan cara penyolderan SMD tersebut yang sebelumnya telah ditempatkan pada konduktor yang telah tercetak. Penyolderan dilakukan dengan menggunakan pasta solder.

Di samping berupa komponen-komponen aktif, SMD juga menyediakan komponen-komponen pasif, seperti: resistor, kapasitor, dan induktor. Komponen-komponen pasif tersebut disediakan untuk mengantisipasi terbatasnya bahan pasta yang tersedia dalam proses pembuatan rangkaian hibrida film tebal.

## 8) JK Flip-flop

JK flip-flop merupakan salah satu jenis flip-flop yang sering digunakan dalam rangkaian digital. Gambar 1.30 menunjukkan sebuah symbol JK-FF yang ditrigger oleh sisi positif dari sinyal clock. Input J dan K berfungsi untuk mengendalikan kondisi FF seperti halnya input S dan R pada SR-FF. Perbedaan utama yang ada bahwa pada kondisi  $J=1$  dan  $K=1$ , maka pada JK-FF tidak dilarang.

Pada kondisi ini maka output pada flip-flop akan selalu berbalik keadaan dari kondisi sebelumnya saat terjadi transisi positif dari sinyal clock. Hal ini disebut dengan istilah "toggle".

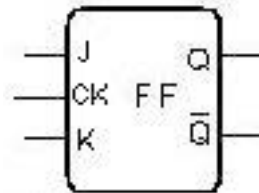

Gambar 1.21 Simbol JK Flip-flop

| INPUT |   |   | OUTPUT |
|-------|---|---|--------|
| CLK   | J | K | Q      |
| ↑     | 0 | 0 | Tetap  |
| ↑     | 0 | 1 | 0      |
| ↑     | 1 | 0 | 1      |
| ↑     | 1 | 1 | Toggle |

Tabel 1.16 Tabel kebenaran JK Flip-flop

Berdasarkan tabel kebenaran tersebut maka prinsip kerja JK-FF dapat dijelaskan sebagai berikut : sebelumnya perlu dipahami terlebih dahulu bahwa JK-FF jenis ini dikendalikan oleh input sinkron aktif tinggi ( $\square$ ) dimana keluaran Q pada FF ini akan tergantung pada kondisi input J dan K saat terjadi transisi dari rendah ke tinggi pada masukan clock.

Pada kondisi  $J = 0$  dan  $K = 0$ , saat terjadi perubahan dari rendah ke tinggi pada clock, maka keluaran Q pada FF tidak berubah (tetap).

Pada kondisi  $J = 1$  dan  $K = 0$ , saat terjadi perubahan dari rendah ke tinggi sinyal clock, output Q pada FF akan berlogika 1 (mengikuti J).

Pada kondisi  $J = 0$  dan  $K = 1$ , saat terjadi perubahan dari rendah ke tinggi sinyal clock, maka output Q pada FF = 0 (mengikuti K). Jadi pada prinsipnya bahwa bila input J dan K diberi nilai logika yang berlawanan,  $J = 1$

dan  $K = 0$  atau sebaliknya) maka keluaran Q pada FF akan sama dengan data pada masukan J saat terjadi transisi positif dari clock.

Pada kondisi  $J = 1$  dan  $K = 1$ , maka saat terjadi perubahan dari rendah ke tinggi dari sinyal *clock*, keluaran Q pada FF akan *toggle*.

Penjelasan tersebut adalah mengenai prinsip kerja dari JK-FF yang ditrigger oleh transisi positif sinyal clock. Terdapat jenis JK-FF yang beroperasi dengan trigger negatif seperti ditunjukkan oleh symbol JK-FF pada gambar 1.22.

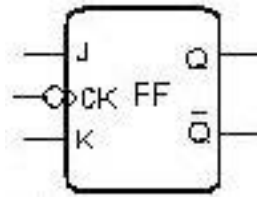

Gambar 1.22 Simbol JK Flip-flop Clock Transisi Negativ

Terdapat lingkaran kecil pada masukan clock yang menunjukkan bahwa JK-FF jenis ini ditrigger oleh pulsa clock pada transisi negatif (aktif rendah) dimana kondisi-kondisi keluaran FF akan ditentukan oleh perubahan dari logika tinggi ke rendah sinyal clock baik pada JK-FF aktif tinggi maupun aktif rendah, pada prinsipnya memiliki operasi yang sama.

## 9) Counter

*Counter* merupakan rangkaian digital yang berfungsi sebagai pencacah. Penggunaan pencacah hampir di setiap rangkaian rangkaian digital. Terdapat dua klasifikasi counter yaitu :counter seri (asinkron) dan counter parallel (sinkron). Sedangkan jenis pencacah adalah pencacah naik (*up counter*), pencacah turun (*down counter*), dan pencacah naik-turun (*up-down counter*).

*Counter Asinkron (Ripple)* terdiri atas deretan Flip-flop yang dikonfigurasi dengan menyambung outputnya dari yang satu ke yang lain. Sinyal input Clock FF pertama akan mengubah kedudukan outputnya apabila tebing (*Edge*) yang benar yang diperlukan terdeteksi. Output ini kemudian mentrigger input clock berikutnya ketika terjadi tebing yang seharusnya sampai. Dengan cara ini sinyal pada inputnya akan meripple (mentrigger input berikutnya) dari satu FF ke yang berikutnya sehingga sinyal itu mencapai ujung akhir deretan itu. Ingatlah bahwa FF T dapat membagi sinyal input dengan faktor 2 (dua). Jadi *Counter* dapat menghitung dari 0 sampai  $2^n - 1$  (dengan n sama dengan banyaknya Flip-flop dalam deretan itu). Modulus sebuah *Counter*

adalah banyaknya kedudukan (state) yang mungkin dipunyai. Modul *Counter*, normalnya adalah  $2^n$  ( $n$  = banyaknya Flip-flop dengan seri).

Pencacah seri sangat sederhana dan mudah dipahamai dalam operasi maupun kontruksinya dan biasanya membutuhkan perangkat keras dalam jumlah kecil. Namun demikian, pencacah ini memiliki kecepatan yang terbatas. Masing-masing flip-flop dipicu oleh flip-flop yang mendahuluinya, dengan demikian pencacah yang bersangkutan mempunyai waktu penyelesaian yang komulatif. Pencacah semacam ini disebut “Seri” atau “Tak serempak”. Untuk meningkatkan kecepatan dapat diperoleh dengan menggunakan pencacah “Paralel” atau “Serempak”.

### Counter Naik / Ripple (Up Counter Asinkron)

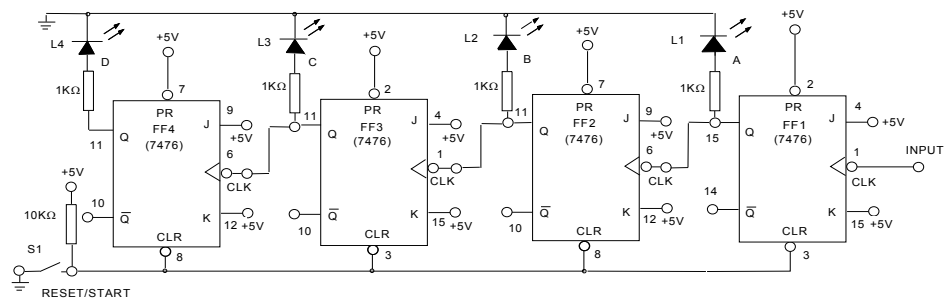

Gambar 1.23 Counter Naik (Ripple)

| INPUT        | OUTPUT |      |      |      |                  |
|--------------|--------|------|------|------|------------------|
| Banyak Clock | L4=8   | L3=4 | L2=2 | L1=1 | Eqivalen Desimal |
| 0            |        |      |      |      |                  |
| 1            |        |      |      |      |                  |
| 2            |        |      |      |      |                  |
| 3            |        |      |      |      |                  |
| 4            |        |      |      |      |                  |
| 5            |        |      |      |      |                  |
| ...          |        |      |      |      |                  |
| ...          |        |      |      |      |                  |
| ...          |        |      |      |      |                  |
| 32           |        |      |      |      |                  |
| 33           |        |      |      |      |                  |
| 34           |        |      |      |      |                  |
| 35           |        |      |      |      |                  |
| 36           |        |      |      |      |                  |

Tabel 1.17 Tabel Counter Naik

### Counter Turun (Down Counter Asinkron)

Buat rangkaian berikut :

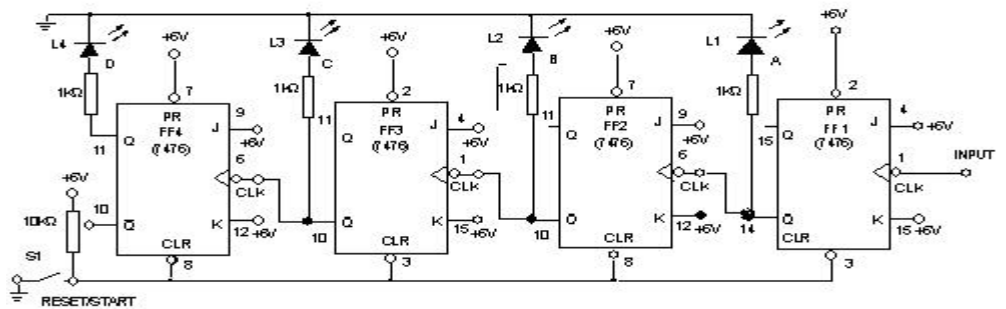

Gambar 1.24 Counter Turun

- Set Switch data SW1 = tinggi. Apa maksud dari langkah ini ?
- Set Switch data SW2 dari rendah ke tinggi. Maksudnya adalah ...
- Setelah Switch data SW1 berkali-kali kemudian catat peragaan output pada L1- L4 dan catat equivalen desimal untuk masing-masing bilangan biner.
- Hubungkan klock IC2, IC3, dan IC4 masing-masing dari not Q

| INPUT        | OUTPUT |        |        |        |                  |
|--------------|--------|--------|--------|--------|------------------|
|              | L4 = 8 | L3 = 4 | L2 = 2 | L1 = 1 | Eqivalen Desimal |
| Banyak Clock |        |        |        |        |                  |
| 0            |        |        |        |        |                  |
| 1            |        |        |        |        |                  |
| 2            |        |        |        |        |                  |
| 3            |        |        |        |        |                  |
| 4            |        |        |        |        |                  |
| ...          |        |        |        |        |                  |
| ...          |        |        |        |        |                  |
| ...          |        |        |        |        |                  |
| 28           |        |        |        |        |                  |
| 29           |        |        |        |        |                  |
| 30           |        |        |        |        |                  |

Tabel 1.18 Tabel Counter Turun

- e) Sebutkan perbedaan Counter naik dan Counter turun !
- f) Counter itu mencacah dari ... s/d ...Urutan berulang lagi pada setiap ... transit.

*Counter Naik turun (Up-Down ripple Counter)*

- a) Pasanglah 2 buah IC 7476
- b) Buatlah rangkaian sebagai berikut :

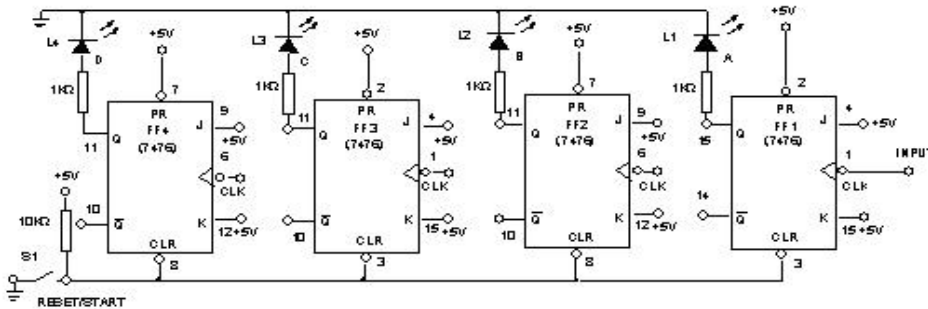

Gambar 1.25 Counter Naik Turun

- c) Set switch data SW1 = tinggi (Mode mencacah naik).
- d) Set switch data SW2 rendah ke tinggi !ini berarti : ...
- e) Bandingkan outputnya dengan tabel outputnya Counter naik.
- f) Set switch data SW1 = Rendah (Mode pencacah turun).

*Counter decade Ripple*

- a) Pasanglah IC 7400 untuk gating dan Peraga Angka (*Numeric Display*). untuk menggantikan tampilan LED.
- b) Tambahkan gerbang Nand, sehingga terbentuk rangkaian dibawah ini :

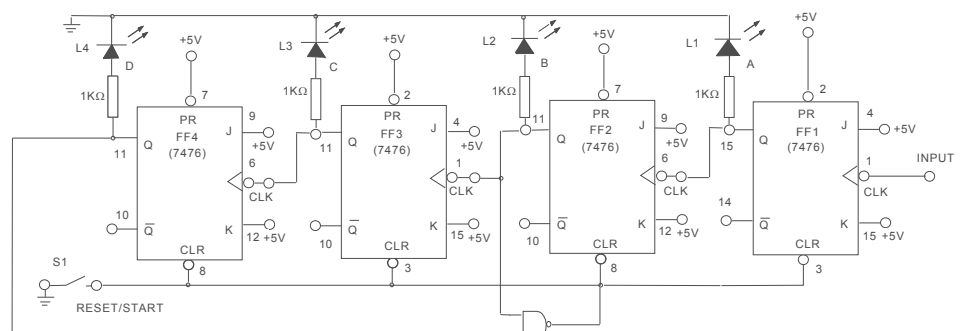

Gambar 1.26 Counter Decade Ripple

- c) Set Switch data SW1 rendah ke Tinggi. Apa maksudnya ? ...
- d) Set Set Switch data SW2 seperti ditunjukkan dalam tabel outputnya pencacah decade.
- e) Catat hasil output L1 - L4 pada tabel.

| INPUT        | OUTPUT |        |        |        |           |
|--------------|--------|--------|--------|--------|-----------|
| Banyak Clock | L4 = 8 | L3 = 4 | L2 = 2 | L1 = 1 | Equivalen |
| 0            |        |        |        |        |           |
| 1            |        |        |        |        |           |
| 2            |        |        |        |        |           |
| 3            |        |        |        |        |           |
| 4            |        |        |        |        |           |
| 5            |        |        |        |        |           |
| 6            |        |        |        |        |           |
| ...          |        |        |        |        |           |
| ...          |        |        |        |        |           |
| ...          |        |        |        |        |           |
| ...          |        |        |        |        |           |
| ...          |        |        |        |        |           |
| ...          |        |        |        |        |           |
| ...          |        |        |        |        |           |
| ...          |        |        |        |        |           |
| 25           |        |        |        |        |           |
| 26           |        |        |        |        |           |
| 27           |        |        |        |        |           |
| 28           |        |        |        |        |           |
| 29           |        |        |        |        |           |
| 30           |        |        |        |        |           |

Tabel 1.19 Tabel Counter Decade



- f) Amati ketika kedudukan D = tinggi, Counter = rendah, B = tinggi, A = rendah. Apa yang Anda ketahui ?...
- g) Counter di atas adalah modulus berapa ?
- h) Umpan balik yang dipasang digunakan untuk ...

Counter Dua Tingkat

- a) Pasang 2 buah IC 7490
- b) Buat rangkaian seperti di bawah ini :

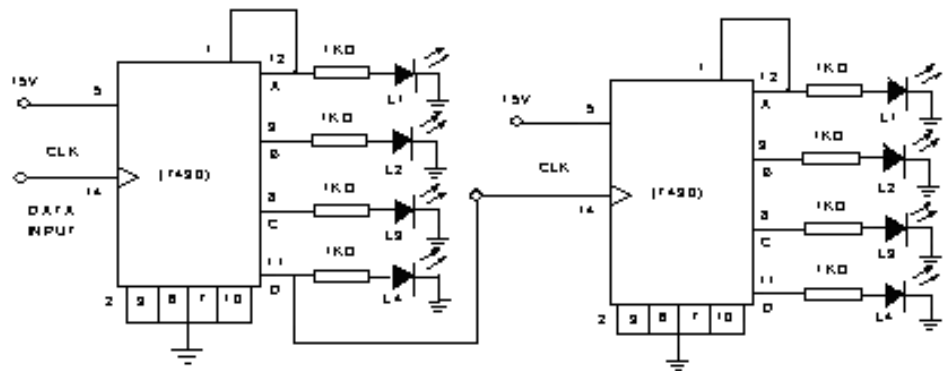

Gambar 1.27 Counter Dua Tingkat

- c) Set Switch data SW1 dari tinggi ke rendah. Apa tujuan dari langkah ini dan amati hasil percobaan Anda!

Up-Counter Sinkron

- a) Buat rangkaian seperti di bawah :

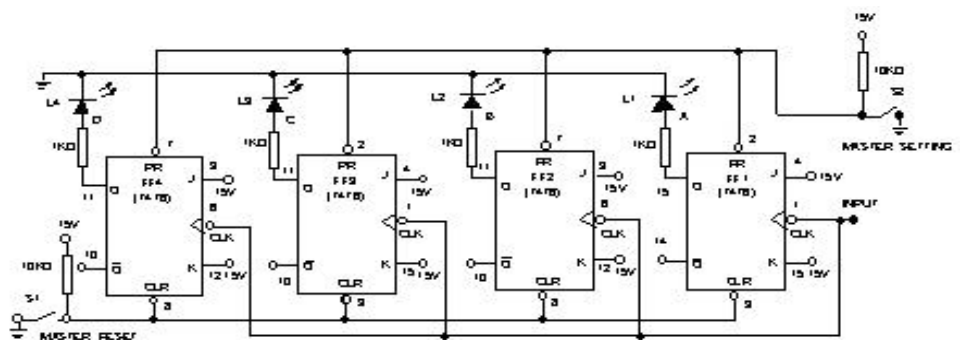

Gambar 1.28 Counter Naik Sinkron

- b) Input yang “melayang” atau “floating” diinterpretasikan sebagai tinggi.
- c) “Clear” kan semua output Counter . Apa yang Anda lakukan ? ...
- d) Set switch data SW1. Catat penunjukan output L1 - L4 pada tabel.

| INPUT        | OUTPUT |        |        |        |         |
|--------------|--------|--------|--------|--------|---------|
| Banyak Clock | L4 = 8 | L3 = 4 | L2 = 2 | L1 = 1 | Desimal |
| 0            |        |        |        |        |         |
| 1            |        |        |        |        |         |
| 2            |        |        |        |        |         |
| 3            |        |        |        |        |         |
| 4            |        |        |        |        |         |
| 5            |        |        |        |        |         |
| 6            |        |        |        |        |         |
| 7            |        |        |        |        |         |
| 8            |        |        |        |        |         |
| 9            |        |        |        |        |         |
| ...          |        |        |        |        |         |
| ...          |        |        |        |        |         |
| ...          |        |        |        |        |         |
| ....         |        |        |        |        |         |
| ....         |        |        |        |        |         |
| 30           |        |        |        |        |         |

Tabel 1. 20Tabel Couter Naik Sinkron

### Down Counter Synckron

a) Buat rangkaian sebagai berikut :

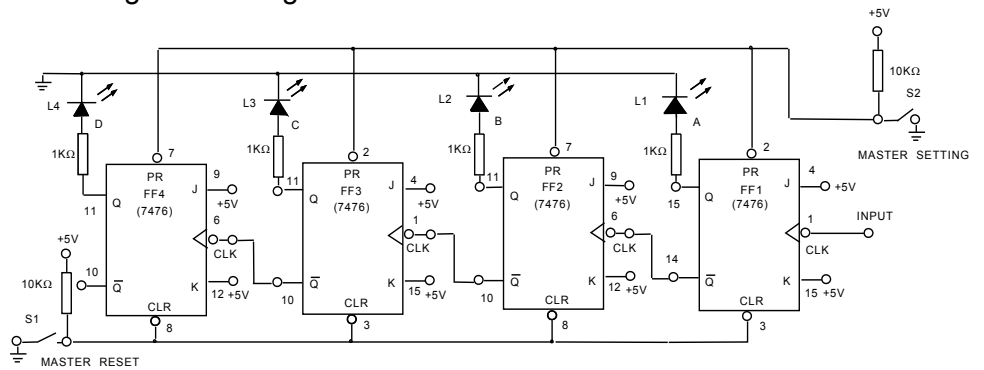

Gambar 1.29 Counter TurunSinkron

- b) Set input clock (SW1) = .....dan preset (SW2) = ...  
 c) Set SW1 pada setiap transit. Cata peragaan output L1- L4 dan hitung eqivalen desimalnya pada tabel berikut ini :

| INPUT | OUTPUT       |        |        |        |        |         |
|-------|--------------|--------|--------|--------|--------|---------|
|       | Banyak Clock | L4 = 8 | L3 = 4 | L2 = 2 | L1 = 1 | Desimal |
| 0     |              |        |        |        |        |         |
| 1     |              |        |        |        |        |         |
| 2     |              |        |        |        |        |         |
| 3     |              |        |        |        |        |         |
| 4     |              |        |        |        |        |         |
| 5     |              |        |        |        |        |         |
| ...   |              |        |        |        |        |         |
| ...   |              |        |        |        |        |         |
| ...   |              |        |        |        |        |         |
| 28    |              |        |        |        |        |         |
| 29    |              |        |        |        |        |         |
| 30    |              |        |        |        |        |         |

Tabel 1.21 Tabel CounterTurun Sinkron

### 10) Shift Register (SIPO = Serial In Parallel Out)

Sistem digital dapat bekerja secara seri maupun paralel. Hal ini erat hubungannya dengan sistem pengiriman data. Pada pengiriman data dengan sistem seri memiliki keuntungan bahwa hanya diperlukan sebuah saluran kawat guna mengirimkan data dan biayanya relatif murah. Kekurangan yang ada adalah bahwa pengiriman data memerlukan waktu yang lebih lambat karena tiap-tiap bit data dikirimkan secara berurutan melalui sebuah saluran data.

Salah satu contoh rangkaian dasar yang dapat berfungsi untuk mengubah data dari bentuk seri menjadi bentuk paralel

lel adalah *shift register* (register geser). Selain sistem pengiriman data serial, perubahan yang dapat dilakukan oleh register digital adalah SISO (Serial In Serial Out), PISO (*Parallel In Serial Out*) dan PIPO (*Parallel In Parallel Out*). Rangkaian serial-in *parallel out shift register* yang ditunjukkan oleh gambar 1.30.

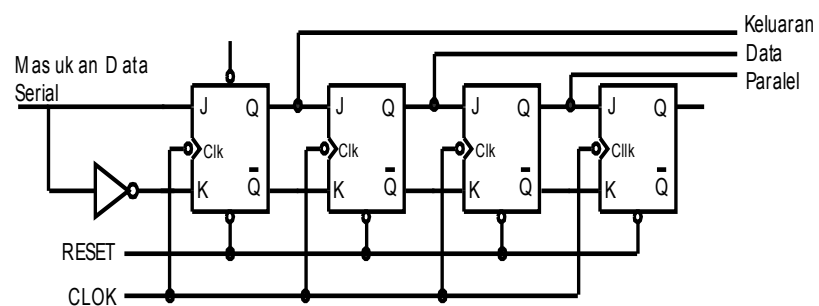

Gambar 1.30 *Serial-in Shift Register*

Pada gambar 8.30 ditunjukkan bahwa rangkaian dibangun menggunakan empat buah JK-FF dimana semua masukan clock dihubungkan jadi satu sehingga keempat buah FF tersebut akan bekerja secara sinkron (serentak). Pada masukan J dan K dari FF-FF tersebut selalu memiliki nilai logika yang berlawanan. Ingat bahwa pada kondisi seperti ini keluaran Q akan sama dengan masukan J saat terjadi transisi clock (dalam hal ini clock adalah aktif rendah).

Prinsip kerja rangkaian di atas dapat dijelaskan sebagai berikut : sebagai contoh, maka data yang akan digeserkan adalah data biner 4-bit  $0101_{(2)}$ . Untuk menyimpan susunan data 4-bit ke dalam register diperlukan pulsa clock sebanyak 4 pulsa. Untuk mempermudah dalam memahami prinsip kerja

rangkaian tersebut, digambarkan bentuk diagram waktu seperti ditunjukkan oleh gambar 1.31.

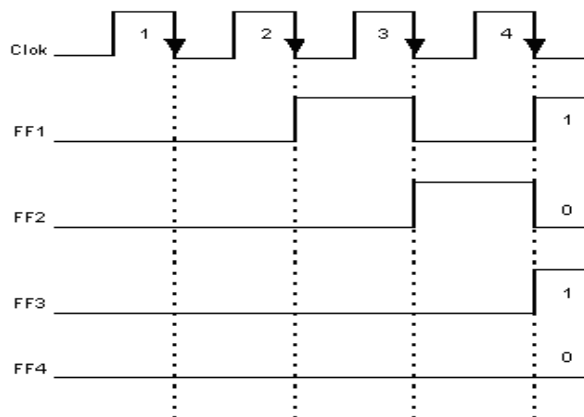

Gambar 1.31 Diagram Waktu Rangkaian *Serial-in Shift Register*

Cara kerja sirkit serial in paralel out shift register dari 4 buah flip-flop adalah sebagai berikut :

- Sebelum terdapat clock, semua keluaran Q pada rangkaian adalah berlogika 0, yaitu dengan cara me-reset rangkaian.
- Selanjutnya pada saluran masukan data kita berikan logika 0
- Kita berikan sebuah pulsa clock1 yang akan menggeserkan data pertama tersebut ke output Q pada FF1.
- Selanjutnya kita berikan data ke-2 yaitu logika 1 ke saluran data, kemudian kita berikan pulsa clock2 yang akan menggeserkan data tersebut ke keluaran Q pada FF1 dan data Q pada FF1 sebelumnya ke keluaran Q pada FF2.
- Berikutnya, diberikan data logika 0, kemudian pemberian pulsa clock3 yang akan menggeserkan data tersebut ke output Q pada FF1, output Q pada FF1 ke output Q pada FF2 dan output Q pada FF2 ke output Q pada FF3.
- Langkah terakhir adalah memberikan data logika 1, kemudian pemberian pulsa clock 4. Operasi selanjutnya adalah seperti pada operasi sebelumnya dimana tiap terjadi transisi clock akan menyebabkan keluaran Q pada tiap-tiap FF digeserkan ke keluaran Q pada FF berikutnya. Setelah clock 4 diberikan, maka susunan data keluaran Q pada rangkaian tersebut menjadi 0101<sup>(2)</sup>.

Sebuah chip IC 74164 merupakan IC serial in paralel out shift register (SIPO) 8-bit. Susunan pin pada IC 74164 ditunjukkan oleh gambar 1.32.

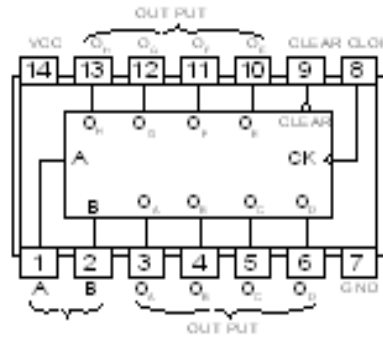

Gambar 1.32 IC SIPO 74164

### 11) IC Digital

Gerbang-gerbang logika tidak dibuat pergerbang, tapi terintegrasi dalam satu chip IC (Integrated Circuits), yang disebut dengan IC digital atau IC logika. Bahkan dalam sebuah IC digital, sudah banyak yang di dalamnya berisi bukan gerbang-gerbang saja, tapi berupa rangkaian-rangkaian digital, baik yang berupa rangkaian-rangkaian dasar, seperti flip-flop, counter, decoder, encoder, dan sebagainya, maupun rangkaian-rangkaian yang mempunyai karakteristik yang spesifik, berdasarkan kebutuhan kemajuan teknologi.

Kita akan lihat beberapa contoh IC digital. Tentu saja tidak mungkin melihat semua IC digital yang ada, karena jenisnya sudah sangat banyak. Untuk mengetahui data yang lengkap, kita harus membaca dari *data book*, kita akan akan lihat contoh-contoh IC yang merupakan sifatnya mendasar.

#### a) IC 7408.

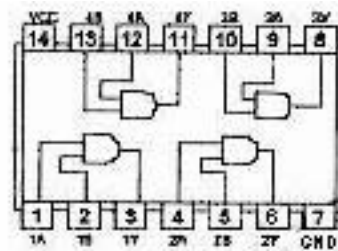

Gambar 1.33 IC 7408

IC seri 7408 adalah jenis IC TTL yang memiliki fungsi sebagai gerbang AND. Dinamakan *quadruple 2-input Positive-AND Gates*, karena IC ini terdapat 4 buah gerbang AND, masing-masing gerbang memiliki dua buah saluran masukan. Dibuat dalam konstruksi DIL (*Dual In Line*), mempunyai 14 pena (*pin*).

Gambar 1.33 menunjukkan susunan pena dalam IC 7408.

b) IC 7432

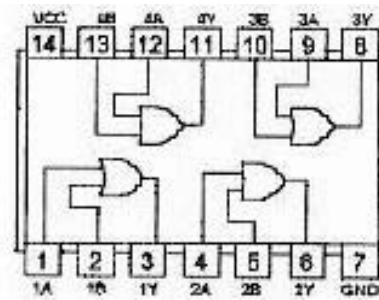

Gambar 1.34 .. IC 7432

IC gerbang OR dengan tipe 7432 (quaduple 2 input Positive-OR Gates). Dalam sebuah IC ini terdiri dari 4 buah gerbang OR, masing-masing gerbang memiliki dua buah saluran masukan. Gambar1.34 menunjukkan susunan pena dalam IC 7432.

c) IC 7404

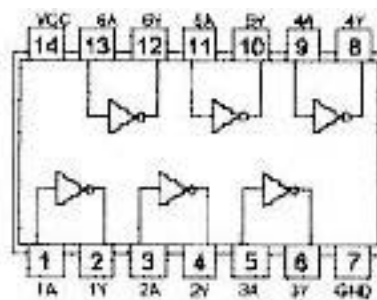

Gambar 1.35 IC 7404

Jenis IC TTL yang berfungsi sebagai gerbang NOT (*Inverter*). Dalam percobaan ini akan kita gunakan IC TTL dengan tipe 7404. Dalam sebuah chip IC 7404 terdiri dari 6 buah gerbang NOT. Susunan penadual *in line*, 14 pin.

d) IC 7400

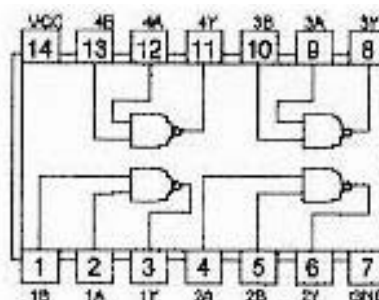

Gambar 1.36 IC 7400

Gerbang NAND dengan tipe 7400 (quaduple 2-input positive NAND Gates) dan IC TTL 7420 (Dual 4-input NAND Gates). Dalam sebuah IC 7400 terdiri dari 4 buah gerbang NAND. Masing-masing gerbang memiliki dua buah saluran masukan.

e) IC 7420

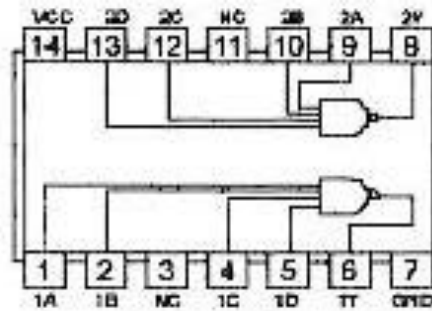

Gambar 1.37 IC 7420

Sebuah chip IC 7420 terdiri dari dua buah gerbang NAND, masing-masing gerbang memiliki saluran masukan sebanyak 4 buah.

f) IC 7402

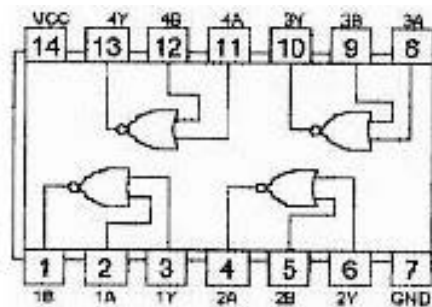

Gambar 1.38 IC 7402

Gerbang NOR dengan tipe 7402 (quaduple 2 input positive NOR Gates) Dalam sebuah IC 7402 terdiri dari 4 buah gerbang NOR. Masing-masing gerbang memiliki dua buah saluran masukan.



g) IC 7486

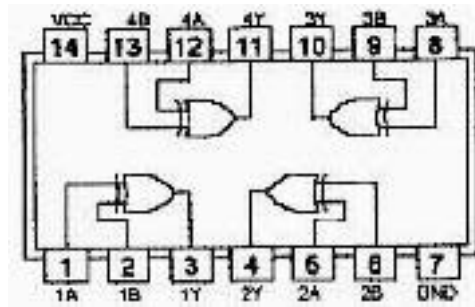

Gambar 1.39 IC 7486

Sebuah rangkaian terintegrasi (IC) TTL dengan tipe 7486 merupakan chip IC yang terdiri dari 4 buah gerbang EX-OR.

c. Rangkuman

- 1) Gerbang-gerbang dasar : AND, OR, NOT, NAND, NOR, EX-OR
- 2) Rangkaian digital : rangkaian yang bekerja berdasarkan biner
- 3) Aljabar boolean : rumus-rumus yang dipakai dalam perhitungan biner.
- 4) Sum of product : persamaan-persamaan AND kemudian di"OR"kan
- 5) Product of sum : Persamaan-persamaan OR kemudian di"AND"kan.
- 6) Flip-flop merupakan rangkaian dasar bagi register.
- 7) Counter Asinkron (Ripple) atau Serial Counter atau Ripple Counter terdiri Flip-flop dimana output flip-flop pertama menjadi input klok flip-flop kedua.
- 8) Counter dapat menghitung dari 0 sampai  $2^n - 1$  (dengan n sama dengan banyaknya Flip-flop dalam deretan itu)
- 9) Modulus sebuah Counter adalah hitungan maksimum yang dapat dilakukan oleh sebuah counter Modulus Counter, normalnya adalah  $2^n$  (n = banyaknya Flip-flop).

d. Tugas (kerjakan di luar jam sekolah, waktu 1 minggu)

1) Buatlah rangkaian counter untuk gambar skema berikut :

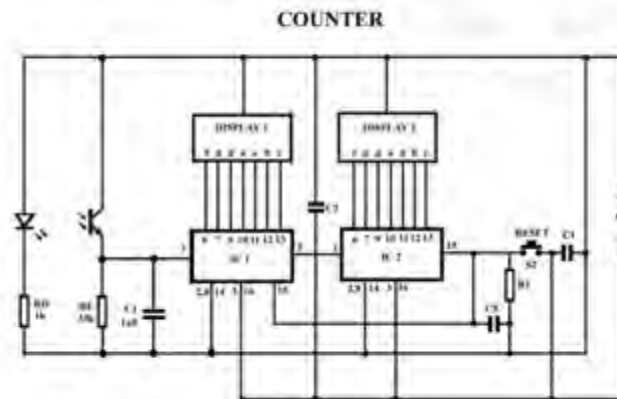

2) Rangkaian dirakit di PRT yang dibuat sendiri, boleh merancang layout sendiri, atau dari contoh berikut :

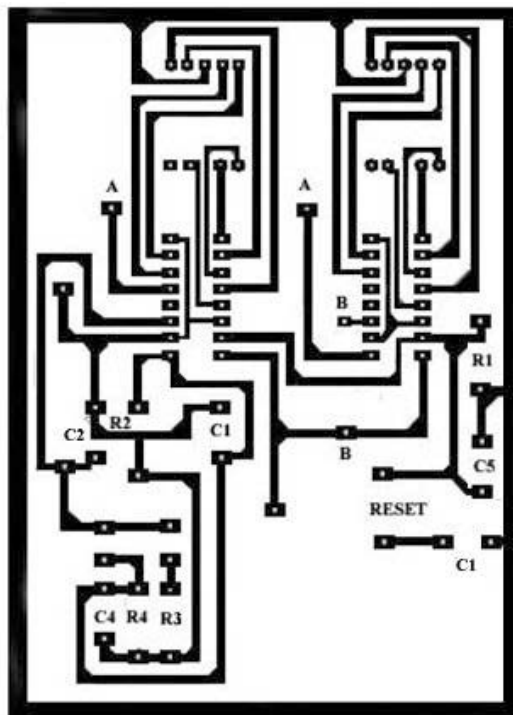

- 3) Jika ada masalah selama pengerjaan, konsultasikan ke guru/instruktur.
- 4) Untuk peralatan, silahkan pakai fasilitas sekolah yang tersedia.
- 5) Setelah selesai, uji coba sendiri atau dengan guru/instruktur.
- 6) Buatlah laporan dari proyek tersebut.

e. Lembar Kerja

### Lembar Kerja I : gerbang AND, OR, dan NOT

#### Alat dan Bahan:

- 1) Trainer Digital ..... 1 unit.
- 2) Kabel penghubung ..... 1 set

#### Kesehatan dan Keselamatan Kerja

- 1) Periksa terlebih dahulu semua alat dan bahan sebelum digunakan !
- 2) Bacalah dan pahami petunjuk praktikum pada lembar kegiatan belajar!
- 3) Hati-hati dalam penggunaan peralatan praktikum!

#### Langkah Kerja:

- 4) Rakitlah rangkaian pada trainer, sebagai berikut ;

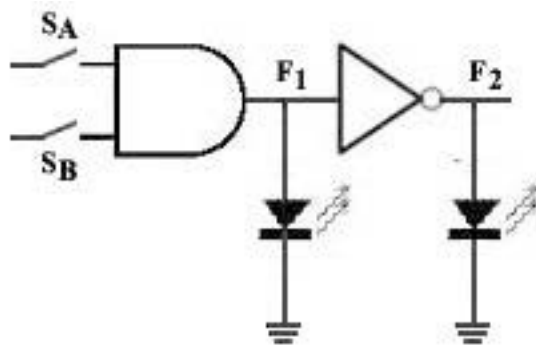

- 5) Setelah dinilai benar, hidupkan sumber tegangan  $V_s$ .
- 6) Lakukan kombinasi sakelar  $S_A$  dan  $S_B$ , sesuai dengan tabel kebenaran berikut :

Tabel 1

| A | B | F1   | F2   |
|---|---|------|------|
| 0 | 0 | .... | .... |
| 0 | 1 | .... | .... |
| 1 | 0 | .... | .... |
| 1 | 1 | .... | .... |

7) Gantilah rangkaian, menjadi berikut :

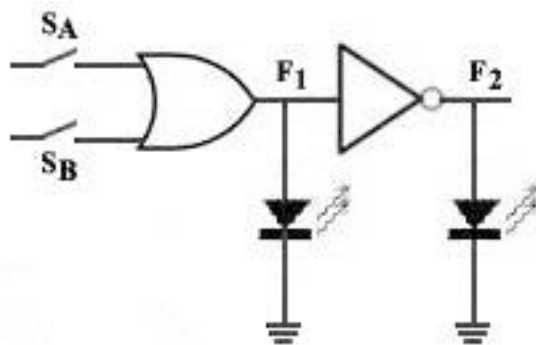

8) Setelah dinilai benar, hidupkan sumber tegangan  $V_s$ .

9) Lakukan kombinasi sakelar  $S_A$  dan  $S_B$ , sesuai dengan tabel kebenaran berikut :

Tabel 2

| A | B | F1   | F2   |
|---|---|------|------|
| 0 | 0 | .... | .... |
| 0 | 1 | .... | .... |
| 1 | 0 | .... | .... |
| 1 | 1 | .... | .... |

10) Setelah selesai praktik, matikan sumber listrik, lepas semua peralatan, kembalikan ke tempat semula.

11) Buatlah laporan hasil praktik !

**Soal (dikerjakan di laporan)**

1) Buatlah persamaan untuk  $f_1$  dan  $F_2$ .

2) Buatlah tabel kebenaran dari dua rangkaian di atas, secara teori.

3) Bandingkan dengan tabel kebenaran yang di dapat dari praktik, dan buatlah kesimpulan.

## Lembar Kerja 2 : gerbang NAND, NOR, NOT

### Alat dan Bahan:

- 1) Trainer Digital ..... 1 unit.
- 2) Kabel penghubung ..... 1 set

### Kesehatan dan Keselamatan Kerja

- 1) Periksa terlebih dahulu semua alat dan bahan sebelum digunakan !
- 2) Bacalah dan pahami petunjuk praktikum pada lembar kegiatan belajar!
- 3) Hati-hati dalam penggunaan peralatan praktikum!

### Langkah Kerja:

- 1) Rakitlah rangkaian pada trainer, sebagai berikut ;

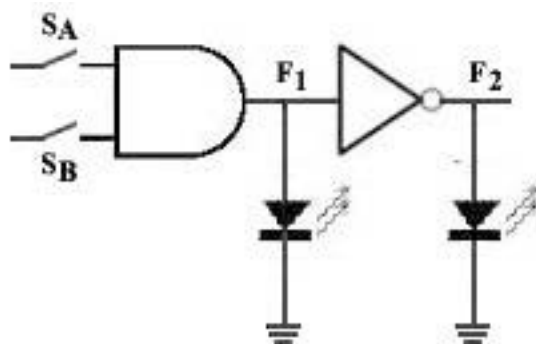

- 2) Setelah dinilai benar, hidupkan sumber tegangan  $V_s$ .
- 3) Lakukan kombinasi sakelar  $S_A$  dan  $S_B$ , sesuai dengan tabel kebenaran berikut :

Tabel 1

| A | B | F1   | F2   |
|---|---|------|------|
| 0 | 0 | .... | .... |
| 0 | 1 | .... | .... |
| 1 | 0 | .... | .... |
| 1 | 1 | .... | .... |

- 4) Gantilah rangkaian, menjadi berikut :

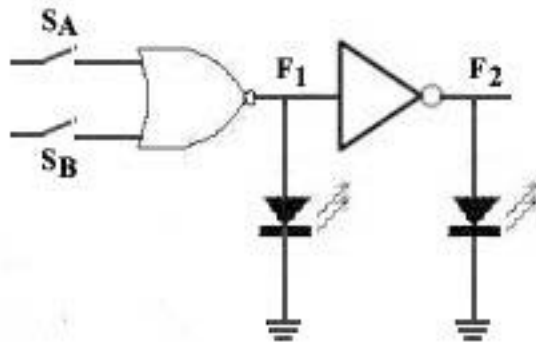

- 5) Setelah dinilai benar, hidupkan sumber tegangan  $V_s$ .

- 6) Lakukan kombinasi sakelar  $S_A$  dan  $S_B$ , sesuai dengan tabel kebenaran berikut :

Tabel 2

| A | B | F1   | F2   |
|---|---|------|------|
| 0 | 0 | .... | .... |
| 0 | 1 | .... | .... |
| 1 | 0 | .... | .... |
| 1 | 1 | .... | .... |

- 7) Setelah selesai praktik, matikan sumber listrik, lepas semua peralatan, kembalikan ke tempat semula.
- 8) Buatlah laporan hasil praktik !

**Soal (dikerjakan di laporan)**

- 1) Buatlah persamaan untuk F1 dan F2.
- 2) Buatlah tabel kebenaran dari dua rangkaian di atas, secara teori.
- 3) Bandingkan dengan tabel kebenaran yang di dapat dari praktik, dan buatlah kesimpulan.

### Lembar Kerja 3 : Rangkaian Gerbang 1

#### Alat dan Bahan:

- 1) Trainer Digital ..... 1 unit.
- 2) Kabel penghubung ..... 1 set

#### Kesehatan dan Keselamatan Kerja

- 1) Periksa terlebih dahulu semua alat dan bahan sebelum digunakan !
- 2) Bacalah dan pahami petunjuk praktikum pada lembar kegiatan belajar!
- 3) Hati-hati dalam penggunaan peralatan praktikum!

#### Langkah Kerja:

- 1) Rakitlah rangkaian pada trainer, sebagai berikut ;

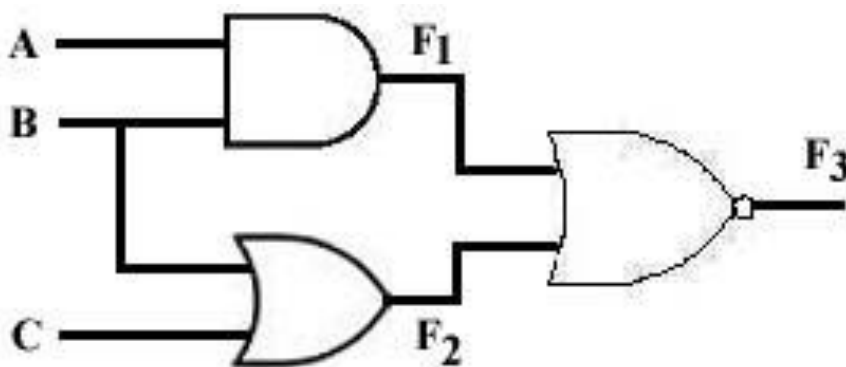

- 2) Jangan lupa, hubungkan A, B, dan C ke masing-masing sakelar input, dan F1, F2, dan F3 hubungkan ke masing-masing indikator output (LED).
- 3) Setelah dinilai benar, hidupkan sumber tegangan Vs.
- 4) Lakukan kombinasi input A, B, dan C, sesuai dengan tabel kebenaran berikut :

Tabel

| A | B | C | F1   | F2   | F3   |
|---|---|---|------|------|------|
| 0 | 0 | 0 | .... | .... | .... |
| 0 | 0 | 1 | .... | .... | .... |
| 0 | 1 | 0 | .... | .... | .... |
| 0 | 1 | 1 | .... | .... | .... |
| 1 | 0 | 0 | .... | .... | .... |
| 1 | 0 | 1 | .... | .... | .... |
| 1 | 1 | 0 | .... | .... | .... |
| 1 | 1 | 1 | .... | .... | .... |

- 5) Setelah selesai praktik, matikan sumber listrik, lepas semua peralatan, kembalikan ke tempat semula.
- 6) Buatlah laporan hasil praktik !

**Soal (dikerjakan di laporan)**

- 1) Buatlah persamaan untuk F1, F2, dan F3.
- 2) Buatlah tabel kebenaran rangkaian di atas, secara teori.
- 3) Bandingkan dengan tabel kebenaran yang di dapat dari praktik, dan buatlah kesimpulan.



## Lembar Kerja 4 : Rangkaian Gerbang 2

### Alat dan Bahan:

- 1) Trainer Digital ..... 1 unit.
- 2) Kabel penghubung ..... 1 set

### Kesehatan dan Keselamatan Kerja

- 1) Periksa terlebih dahulu semua alat dan bahan sebelum digunakan !
- 2) Bacalah dan pahami petunjuk praktikum pada lembar kegiatan belajar!
- 3) Hati-hati dalam penggunaan peralatan praktikum!

### Langkah Kerja:

- 1) Rakitlah rangkaian pada trainer, sebagai berikut ;

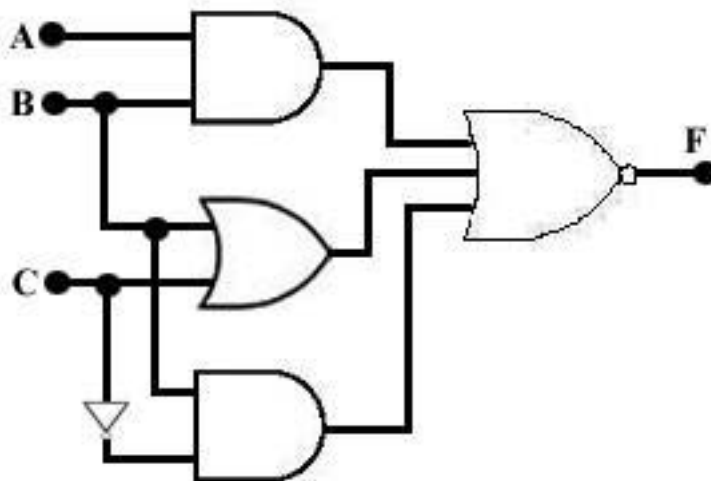

- 2) Jangan lupa, hubungkan A, B, dan C ke masing-masing sakelar input, dan F3 hubungkan ke indikator output (LED).
- 3) Setelah dinilai benar, hidupkan sumber tegangan Vs.
- 4) Lakukan kombinasi input A, B, dan C, sesuai dengan tabel kebenaran 1 berikut :

Tabel 1

| A | B | C | F    |
|---|---|---|------|
| 0 | 0 | 0 | .... |
| 0 | 0 | 1 | .... |
| 0 | 1 | 0 | .... |
| 0 | 1 | 1 | .... |
| 1 | 0 | 0 | .... |
| 1 | 0 | 1 | .... |
| 1 | 1 | 0 | .... |
| 1 | 1 | 1 | .... |

- 5) Buatlah persamaan untuk F.
- 6) Sederhanakan persamaan F, sebagai F1, serta buat pula gambar rangkaiannya..
- 7) Periksakan hasil penyederhanaan ke guru/instruktur.
- 8) Setelah dinyatakan benar, buatlah rangkaiannya pada trainer
- 9) Lakukan langkah 3 dan 4 untuk rangkaianyang baru, isikan hasilnya pada tabel 2 berikut :

Tabel 2

| A | B | C | F1   |
|---|---|---|------|
| 0 | 0 | 0 | .... |
| 0 | 0 | 1 | .... |
| 0 | 1 | 0 | .... |
| 0 | 1 | 1 | .... |
| 1 | 0 | 0 | .... |
| 1 | 0 | 1 | .... |
| 1 | 1 | 0 | .... |
| 1 | 1 | 1 | .... |

- 10) Setelah selesai praktik, matikan sumber listrik, lepas semua peralatan, kembalikan ke tempat semula.
- 11) Buatlah laporan hasil praktik !

**Soal (dikerjakan di laporan)**

- 1) Buatlah persamaan untuk F dan F1.
- 2) Buatlah tabel kebenaran rangkaian di atas, secara teori.
- 3) Bandingkan dengan tabel kebenaran yang di dapat dari praktik, dan buatlah kesimpulan.

## Lembar Kerja 5 : Flip-Flop

### Alat dan Bahan:

- 1) Trainer Digital ..... 1 unit.
- 2) Kabel penghubung ..... 1 set

### Kesehatan dan Keselamatan Kerja

- 1) Periksa terlebih dahulu semua alat dan bahan sebelum digunakan !
- 2) Bacalah dan pahami petunjuk praktikum pada lembar kegiatan belajar!
- 3) Hati-hati dalam penggunaan peralatan praktikum!

### Langkah Kerja:

- 1) Rakitlah rangkaian pada trainer, sebagai berikut ;

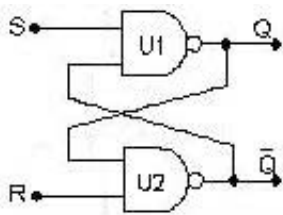

- 2) Setelah dinilai benar, hidupkan sumber tegangan Vs.
- 3) Lakukan kombinasi input R dan S, untuk mendapatkan output Q dan not Q sesuai dengan tabel kebenaran 1 berikut :

Tabel 1

| INPUT |   | OUTPUT |           |
|-------|---|--------|-----------|
| R     | S | Q      | $\bar{Q}$ |
| 0     | 0 | ....   | ....      |
| 0     | 1 | ....   | ....      |
| 1     | 0 | ....   | ....      |
| 1     | 1 | ....   | ....      |

4) Ubahlah rangkaian menjadi seperti berikut :

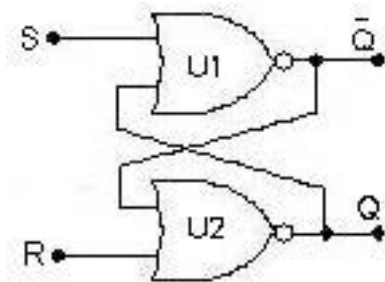

5) Ulangi langkah ke 3 untuk mengisi tabel 2 berikut :

Tabel 2

| INPUT |   | OUTPUT |           |
|-------|---|--------|-----------|
| R     | S | Q      | $\bar{Q}$ |
| 0     | 0 | ....   | ....      |
| 0     | 1 | ....   | ....      |
| 1     | 0 | ....   | ....      |
| 1     | 1 | ....   | ....      |

Tabel 2

| INPUT |   | OUTPUT |           |
|-------|---|--------|-----------|
| R     | S | Q      | $\bar{Q}$ |
| 0     | 0 | ....   | ....      |
| 0     | 1 | ....   | ....      |
| 1     | 0 | ....   | ....      |
| 1     | 1 | ....   | ....      |

6) Setelah selesai praktik, matikan sumber listrik, lepas semua peralatan, kembalikan ke tempat semula.

7) Buatlah laporan hasil praktik !

**Soal (dikerjakan di laporan)**

- 1) Bandingkan hasil dari flip-flop dengan NAND dan dengan NOR.
- 2) Buatlah kesimpulan.

### III. EVALUASI

#### A. Attitude Skill

| No. | Nama Siswa | Aspek Penilaian |                   |           |               |              |           |                    |                       |           |                |            | Total nilai |                |
|-----|------------|-----------------|-------------------|-----------|---------------|--------------|-----------|--------------------|-----------------------|-----------|----------------|------------|-------------|----------------|
|     |            | Keterbukaan     | Ketekunan belajar | Kerajinan | Tenggang rasa | Kedisiplinan | Kerjasama | Ramah dengan teman | Hormat pada orang tua | Kejujuran | Menepati janji | Kepedulian |             | Tanggung jawab |
| 1   |            |                 |                   |           |               |              |           |                    |                       |           |                |            |             |                |
| 2   |            |                 |                   |           |               |              |           |                    |                       |           |                |            |             |                |
| 3   |            |                 |                   |           |               |              |           |                    |                       |           |                |            |             |                |
| 4   |            |                 |                   |           |               |              |           |                    |                       |           |                |            |             |                |
| 5   |            |                 |                   |           |               |              |           |                    |                       |           |                |            |             |                |
| 6   |            |                 |                   |           |               |              |           |                    |                       |           |                |            |             |                |
| 7   |            |                 |                   |           |               |              |           |                    |                       |           |                |            |             |                |
| 8   |            |                 |                   |           |               |              |           |                    |                       |           |                |            |             |                |
| 9   |            |                 |                   |           |               |              |           |                    |                       |           |                |            |             |                |
| 10  |            |                 |                   |           |               |              |           |                    |                       |           |                |            |             |                |
| ... |            |                 |                   |           |               |              |           |                    |                       |           |                |            |             |                |
| ... |            |                 |                   |           |               |              |           |                    |                       |           |                |            |             |                |
| ... |            |                 |                   |           |               |              |           |                    |                       |           |                |            |             |                |

Keterangan:

Skala penilaian sikap dibuat dengan rentang antara 1 sampai dengan 5.

1 = sangat kurang; 2 = kurang; 3 = cukup; 4 = baik dan 5 = amat baik.

Nilai Attitude Akhir( NA) = Total nilai / 12

## B. Kognitif Skill

### Pilihan Ganda

1. Sistem bilangan oktal adalah sistem bilangan yang mempunyai ....
  - A. 2 angka
  - B. 8 angka
  - C. 10 angka
  - D. 16 angka
  - E. 18 angka
2. Jumlah bit pada bilangan biner 11011001000 adalah....
  - A. 2
  - B. 3
  - C. 4
  - D. 6
  - E. 12
3. Konversi  $175_{(10)}$  ke bilangan biner adalah....
  - A.  $11110101_{(2)}$
  - B.  $10101111_{(2)}$
  - C.  $111101_{(2)}$
  - D.  $1111101_{(2)}$
  - E.  $10111111_{(2)}$
4. Konversi  $3B_{(16)}$  ke bilangan biner adalah....
  - A.  $10110011_{(2)}$
  - B.  $11110000_{(2)}$
  - C.  $110111_{(2)}$
  - D.  $111011_{(2)}$
  - E.  $1111111_{(2)}$
5. Konversi  $100,11_{(2)}$  ke bilangan desimal adalah....
  - A.  $4,12_{(10)}$
  - B.  $4,75_{(10)}$
  - C.  $3,65_{(10)}$
  - D.  $2,14_{(10)}$
  - E.  $1,55_{(10)}$



6. Konversi  $A91_{(16)}$  ke bilangan desimal adalah ....
- A.  $125_{(10)}$
  - B.  $156_{(10)}$
  - C.  $275_{(10)}$
  - D.  $2366_{(10)}$
  - E.  $2705_{(10)}$
7. Konversi  $01001000_{BCD}$  ke bilangan desimal adalah....
- A.  $17_{(10)}$
  - B.  $35_{(10)}$
  - C.  $48_{(10)}$
  - D.  $58_{(10)}$
  - E.  $64_{(10)}$
8. Konversi  $64_{(10)}$  ke bilangan excess-3 adalah....
- A.  $10010111_{(XS-3)}$
  - B.  $11001100_{(XS-3)}$
  - C.  $11100011_{(XS-3)}$
  - D.  $11110000_{(XS-3)}$
  - E.  $10111111_{(XS-3)}$
9. Konversi Kode Gray (110101) ke bilangan biner adalah....
- A.  $100110_2$
  - B.  $110110_2$
  - C.  $111001_2$
  - D.  $110011_2$
  - E.  $1111101_{(2)}$
10.  $1101_{(2)} + 1111_{(2)} = \dots\dots\dots_{(2)}$ .
- A.  $11001_{(2)}$
  - B.  $10011_{(2)}$
  - C.  $10001_{(2)}$

- D.  $10000_{(2)}$
- E.  $101011_{(2)}$

11.  $10110_{(2)} + 1111_{(2)} = \dots\dots\dots_{(2)}$

- A.  $101001_{(2)}$
- B.  $101110_{(2)}$
- C.  $100101_{(2)}$
- D.  $100110_{(2)}$
- E.  $10000_{(2)}$

12. Operasikan bilangan berikut kemudian ubah hasilnya ke dalam bilangan desimal.

$16_{(16)} + 27_{(8)} = \dots\dots_{(10)}$

- A.  $35_{(10)}$
- B.  $29_{(10)}$
- C.  $45_{(10)}$
- D.  $17_{(10)}$
- E.  $49_{(10)}$

13. Hitunglah dengan cara komplemen-2,  $11011_{(2)} - 11001_{(2)} = \dots\dots_{(2)}$

- A.  $00010_{(2)}$
- B.  $00001_{(2)}$
- C.  $00000_{(2)}$
- D.  $00011_{(2)}$
- E.  $10010_{(2)}$

14.  $10111000001_{(2)} - 1412_{(8)} = \dots\dots\dots_{(16)}$

- A.  $2B7_{(16)}$
- B.  $1A6_{(16)}$
- C.  $395_{(16)}$
- D.  $1267_{(16)}$
- E.  $2117_{(16)}$

15.  $110110_{(2)} \times 1010_{(2)} = \dots_{(2)}$

- A.  $1000011100_{(2)}$
- B.  $1001001110_{(2)}$
- C.  $0111001100_{(2)}$
- D.  $0011100110_{(2)}$
- E.  $1111101_{(2)}$

16. Gerbang yang berfungsi sebagai inverse logika adalah ....

- A. AND
- B. OR
- C. NOT
- D. NAND
- E. NOR

17. Prinsip kerja AND adalah ....

- A. Jika input A = 0, B = 0 output = 1
- B. Jika input A = 0, B = 1 output = 1
- C. Jika input A = 1, B = 0 output = 1
- D. Jika input A = 1, B = 1 output = 0
- E. Jika input A = 1, B = 1 output = 1

18. Gerbang logika dua input dengan prinsip kerja output berlogika 1 jika salah satu inputnya berlogika 0 dan menghasilkan output berlogika 0 jika semua input berlogika 1 adalah....

- A. OR
- B. NOR
- C. NAND
- D. NOT
- E. AND

19. Gerbang OR berfungsi sebagai ....

- A. eksklusif penjumlahan logika
- B. kebalikan perkalian logika
- C. kebalikan penjumlahan logika
- D. perkalian logika
- E. penjumlahan logika

20. Dalam suatu rangkaian terdapat 1 buah lampu dan 2 buah saklar dengan keadaan awal lampu tidak menyala ketika kedua saklar tidak ditekan, lampu akan menyala jika salah satu saklar ditekan, namun tidak akan menyala jika kedua saklar ditekan. Hal tersebut sesuai dengan logika....

- A. AND
- B. NAND
- C. OR
- D. NOR
- E. EX-OR

21. Simbol dari gerbang EX-NOR adalah....

A.



B.



C.



D.

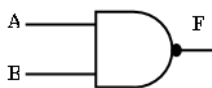

E.



22. Isi kolom F pada tabel gerbang NAND berikut, dari atas ke bawah adalah....

| A | B | F     |
|---|---|-------|
| 0 | 0 | ....  |
| 0 | 1 | ....  |
| 1 | 0 | ..... |
| 1 | 1 | ....  |

- A. 0001
- B. 0111
- C. 0110
- D. 1000
- E. 1110

23. Perhatikan tabel kebenaran dan gambar rangkaian di bawah. Nilai F pada tabel kebenaran berturut-turut dari bawah ke atas adalah ....

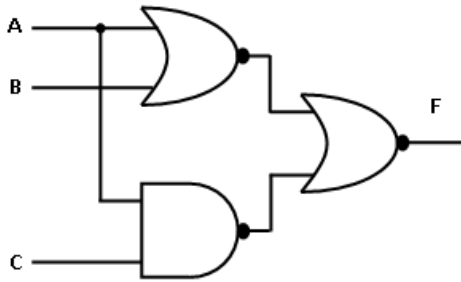

| A | B | C | F    |
|---|---|---|------|
| 0 | 0 | 0 | .... |
| 0 | 0 | 1 | .... |
| 0 | 1 | 0 | .... |
| 0 | 1 | 1 | .... |
| 1 | 0 | 0 | .... |
| 1 | 0 | 1 | .... |
| 1 | 1 | 0 | .... |
| 1 | 1 | 1 | .... |

- A. 00000000
- B. 00100000
- C. 00000100
- D. 00010000
- E. 10000000

24. Isititik-titik pada tabel di bawah berturut-turut dari bawah ke atas, untuk gerbang NOR adalah ....

| A | B | C | F    |
|---|---|---|------|
| 0 | 0 | 0 | .... |
| 0 | 0 | 1 | 0    |
| 0 | 1 | 0 | .... |
| 0 | 1 | 1 | .... |
| 1 | 0 | 0 | 0    |

|   |   |   |      |
|---|---|---|------|
| 1 | 0 | 1 | 0    |
| 1 | 1 | 0 | .... |
| 1 | 1 | 1 | 0    |

- A. 0111
- B. 0000
- C. 1000
- D. 0001
- E. 1111

25. Bentuk paling sederhana darirangkaian logika di bawahadalah....

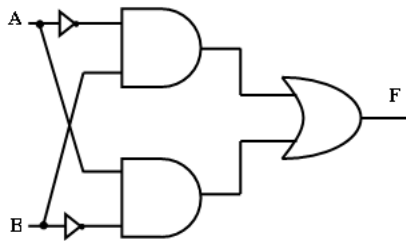

- A.
- B.
- C.
- D.
- E.

26. Persamaan dari rangkaian logika di bawah adalah....

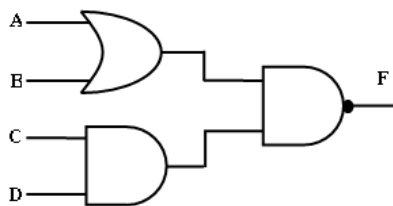

- A.  $F =$
- B.  $F =$
- C.  $F =$
- D.  $F =$
- E.  $F = (A.B) + (A+B)$

27. Persamaan dari rangkaian di bawah ini adalah ....

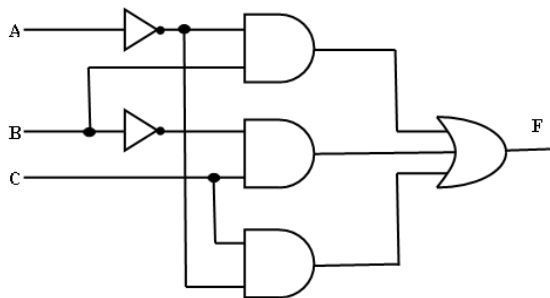

- A.  $F = (\bar{A} + B) . (B + C) . (C + A)$
- B.  $F = (\bar{A} + B) . (\bar{A} + C) . (\bar{C} + \bar{A})$
- C.  $F = (\bar{A} . B) + (\bar{B} . C) + (\bar{C} . A)$
- D.  $F = (\bar{A} . B) + (\bar{B} . C) + (C . \bar{A})$
- E.  $F = (\bar{A} . B) + (B . C) + (C . \bar{A})$

28. Perhatikan skema di bawah, agar menghasilkan output  $F =$  maka pada kotak 1 dan 2 berturut-turut harus dipasang gerbang logika....

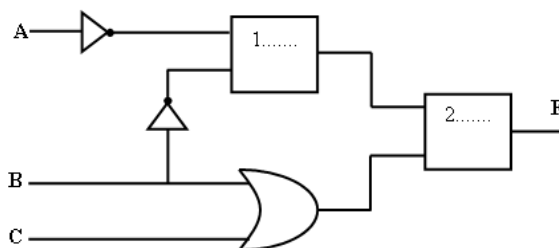

- A. OR dan NAND
- B. AND dan NOR
- C. OR dan NOR

- D. OR dan AND
- E. AND dan OR

29. Persamaan untuk rangkaian di bawah ini adalah ....

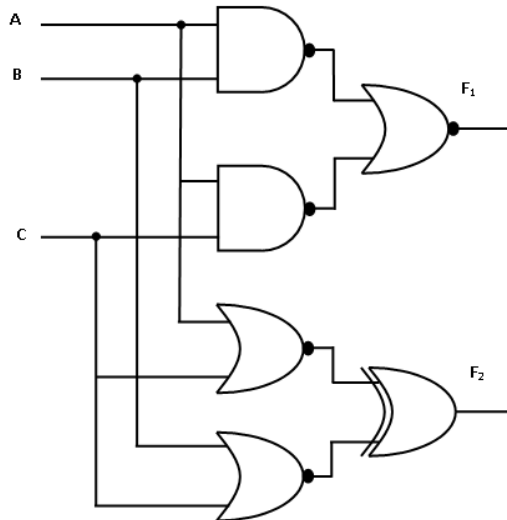

- A.  $F_1 =$   
 $F_2 =$
- B.  $F_1 =$   
 $F_2 =$
- C.  $F_1 =$   
 $F_2 = (A + B) \cdot (B + C)$
- D.  $F_1 = (A \cdot B) + (A \cdot C)$   
 $F_2 =$
- E.  $F_1 =$   
 $F_2 =$

30. Persamaan yang menunjukkan hukum distributif pada aljabar Boolean adalah...

- A.  $A + B = B + A$
- B.  $A \cdot B = B \cdot A$
- C.  $A(A + B) = A \cdot B + A \cdot C$
- D.  $A + (B + C) = (A + B) + C$
- E.  $A \cdot (B \cdot C) = (A \cdot B) \cdot C$



31. Menurut hukum asosiatif aljabar Boolean,  $A \cdot (B \cdot C)$  sama dengan....

- A.  $A \cdot B + A \cdot C$
- B.  $(A + B) + C$
- C.  $A \cdot (B + C)$
- D.  $(A + B) \cdot (A + C)$
- E.  $(A \cdot B) \cdot C$

32. Persamaan yang menunjukkan bahwa gambar rangkaian a sama dengan b adalah ....

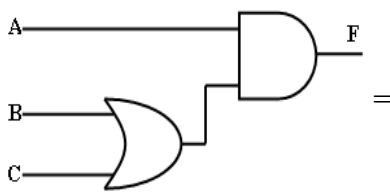

(a)

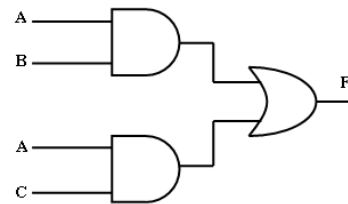

(b)

- A.  $A+(B \cdot C) = A+B \cdot A+C$
- B.  $A+(B \cdot C) = A+B \cdot A+C$
- C.  $A(B+C) = AB + AC$
- D.  $A+(B \cdot C) = A+B \cdot A+C$
- E.  $A(B+C) = AB+AC$

33. Rangkaian gerbang di bawah ini adalah ekuivalen dengan gerbang ....

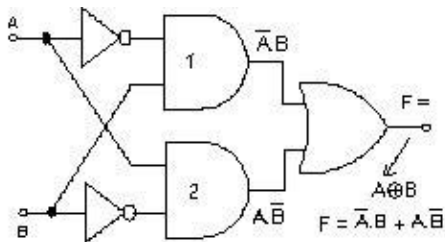

- A. AND
- B. OR
- C. NAND
- D. NOR
- E. EX-OR

34. Persamaan di bawah ini adalah persamaan gerbang ....

$$F = \overline{A + B + C}$$

- A. AND
- B. OR
- C. NAND
- D. NOR
- E. EX-OR

35. Persamaan dari rangkaian di bawah adalah ....

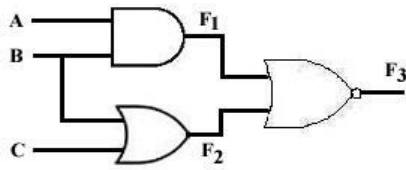

- A.  $F_3 = \overline{\{(A + B) \cdot (B + C)\}}$
- B.  $F_3 = \overline{\{(A + B) \cdot (B \cdot C)\}}$
- C.  $F_3 = \overline{\{(A + B) \cdot (B \cdot C)\}}$
- D.  $F_3 = \overline{\{(A \cdot B) + (B + C)\}}$
- E.  $F_3 = \overline{\{(A \cdot B) + (B + C)\}}$

36. Rangkaian dari persamaan  $F = \overline{A} B + A \overline{B}$  adalah ....

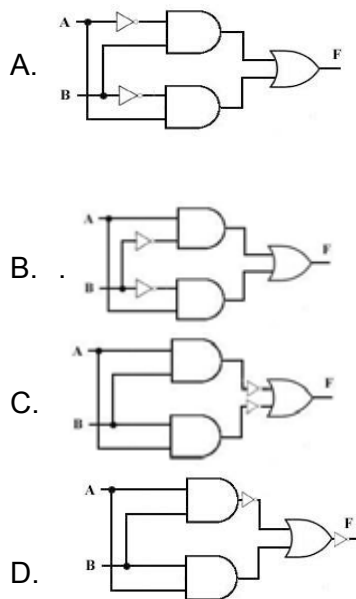

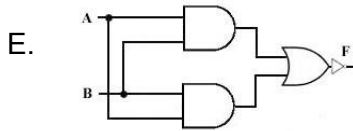

37. Tabel kebenaran dari rangkaian di bawah adalah ....

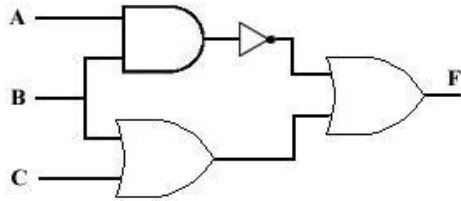

A. B C D E

| A | B | C | F |
|---|---|---|---|
| 0 | 0 | 0 | 0 |
| 0 | 0 | 1 | 0 |
| 0 | 1 | 0 | 0 |
| 0 | 1 | 1 | 0 |
| 1 | 0 | 0 | 0 |
| 1 | 0 | 1 | 0 |
| 1 | 1 | 0 | 0 |
| 1 | 1 | 1 | 0 |

| A | B | C | F |
|---|---|---|---|
| 0 | 0 | 0 | 0 |
| 0 | 0 | 1 | 0 |
| 0 | 1 | 0 | 1 |
| 0 | 1 | 1 | 1 |
| 1 | 0 | 0 | 0 |
| 1 | 0 | 1 | 0 |
| 1 | 1 | 0 | 1 |
| 1 | 1 | 1 | 1 |

| A | B | C | F |
|---|---|---|---|
| 0 | 0 | 0 | 1 |
| 0 | 0 | 1 | 1 |
| 0 | 1 | 0 | 1 |
| 0 | 1 | 1 | 1 |
| 1 | 0 | 0 | 1 |
| 1 | 0 | 1 | 1 |
| 1 | 1 | 0 | 1 |
| 1 | 1 | 1 | 1 |

| A | B | C | F |
|---|---|---|---|
| 0 | 0 | 0 | 1 |
| 0 | 0 | 1 | 1 |
| 0 | 1 | 0 | 1 |
| 0 | 1 | 1 | 1 |
| 1 | 0 | 0 | 0 |
| 1 | 0 | 1 | 0 |
| 1 | 1 | 0 | 0 |
| 1 | 1 | 1 | 0 |

| A | B | C | F |
|---|---|---|---|
| 0 | 0 | 0 | 0 |
| 0 | 0 | 1 | 1 |
| 0 | 1 | 0 | 0 |
| 0 | 1 | 1 | 1 |
| 1 | 0 | 0 | 0 |
| 1 | 0 | 1 | 1 |
| 1 | 1 | 0 | 0 |
| 1 | 1 | 1 | 1 |

38. Tabel kebenaran dari persamaan  $F = (A.B) + A$  adalah ....

A B C D E

| A | B | F |
|---|---|---|
| 0 | 0 | 0 |
| 0 | 1 | 0 |
| 1 | 0 | 1 |
| 1 | 1 | 1 |

| A | B | F |
|---|---|---|
| 0 | 0 | 1 |
| 0 | 1 | 0 |
| 1 | 0 | 1 |
| 1 | 1 | 0 |

| A | B | F |
|---|---|---|
| 0 | 0 | 1 |
| 0 | 1 | 1 |
| 1 | 0 | 0 |
| 1 | 1 | 0 |

| A | B | F |
|---|---|---|
| 0 | 0 | 0 |
| 0 | 1 | 1 |
| 1 | 0 | 0 |
| 1 | 1 | 1 |

| A | B | F |
|---|---|---|
| 0 | 0 | 0 |
| 0 | 1 | 0 |
| 1 | 0 | 1 |
| 1 | 1 | 1 |

39. Persamaan yang ditunjukkan oleh tabel di bawah jika disederhanakan menggunakan *sum of product* adalah ....

| A | B | C | F |
|---|---|---|---|
| 0 | 0 | 0 | 0 |
| 0 | 0 | 1 | 0 |
| 0 | 1 | 0 | 0 |
| 0 | 1 | 1 | 1 |
| 1 | 0 | 0 | 0 |
| 1 | 0 | 1 | 1 |
| 1 | 1 | 0 | 1 |
| 1 | 1 | 1 | 1 |

- A.  $F = (..) + (..C) + (..C) + (..)$
- B.  $F = (..) + (..C) + (..) + (..)$
- C.  $F = (..) + (..) + (..C) + (..)$
- D.  $F = (..) + (..) + (..C) + (..)$
- E.  $F = (..) + (..C) + (..) + (..)$

40. Jika persamaan suatu penyederhanaan *product of sum* =  $.. + ..C + .B..$ , harga setelah disederhanakan adalah ....

- A.  $A + BC$
- B.  $+ BC$
- C.  $A + B$
- D.
- E.  $.. + .$

## F. Psikomotorik Skill

### LEMBAR KERJA PRAKTIK (Membuat Voltmeter Digital)

#### 1. Tujuan :

- a. Peserta didik dapat merancang tata letak PRT
- b. Peserta didik dapat membuat PRT
- c. Peserta didik dapat merakit di PRT
- d. Peserta didik dapat mengidentifikasi komponen
- e. Peserta didik dapat merakit komponen di PRT
- f. Peserta didik dapat menguji coba rangkaian
- g. Peserta didik dapat melakukan *trouble shooting* rangkaian

#### 2. Alat yang digunakan

- a. Kikir halus
- b. Mistar baja
- c. Mini drill
- d. Mata bor  $\varnothing 1\text{mm}$
- e. Mata bor  $\varnothing 0,8\text{ mm}$
- f. *Eaching box*

- g. *Cutting plier*
- h. AVO meter
- i. Solder
- j. Sumber daya 12 Vdc

### 3. Komponen

- a. Resistor  $R_1 = 180 \text{ k}\Omega$
- b. Resistor  $R_2 = 22 \text{ k}\Omega$
- c. Resistor  $R_3 = 12 \text{ k}\Omega$
- d. Resistor  $R_4 = 1 \text{ M}\Omega$
- e. Resistor  $R_1 = 560 \Omega$
- f. Trimpot  $P_1 = 20 \text{ k}\Omega$
- g. Kapasitor  $C_1 = 100 \text{ pF}$
- h. Kapasitor  $C_1 = C_6 = C_7 = 100 \text{ nF}$
- i. Kapasitor  $C_3 = 47 \text{ nF}$
- j. Kapasitor  $C_4 = 10 \text{ nF}$
- k. Kapasitor  $C_5 = 220 \text{ nF}$
- l. IC L7107
- m. Seven segmen CA LD1,2,3,4

### 4. Bahan

- a. PRT polos single face, ukuran tentukan sendiri ..... 1 lembar
- b. Spidol permanen ukuran F ..... 1 buah
- c. Spidol permanen ukuran M ..... 1 buah
- d. Ferry chlorite ( $\text{Fe Cl}_3$ ) ..... secukupnya
- e. Timah 70 % .....secukupnya
- f. Thinner .....secukupnya
- g. Larutan perak 40 % .....secukupnya

### 5. Gambar Rangkaian

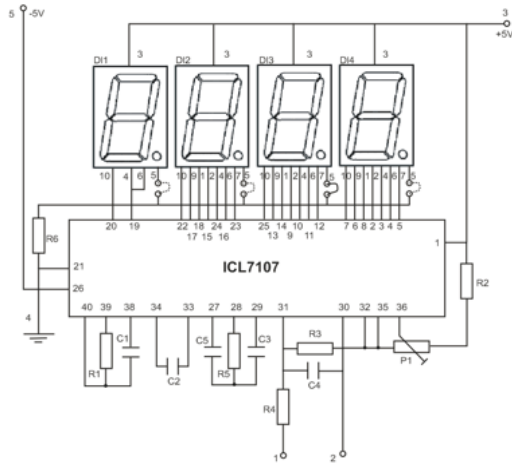

Batas ukur voltmeter ini ditentukan oleh  $R_3$ , dengan nilai sebagai berikut :

|            |                                |
|------------|--------------------------------|
| 0 – 2 V    | $R_3 = 0 \Omega$ 1%            |
| 0 – 20 V   | $R_3 = 1.2 \text{ k}\Omega$ 1% |
| 0 – 200 V  | $R_3 = 12 \text{ k}\Omega$ 1%  |
| 0 – 2000 V | $R_3 = 120 \text{ k}\Omega$ 1% |

## 6. Langkah Kerja

- Rancanglah Papan Rangkaian Tercetak (PRT) di kertas mm, sesuai rangkaian dalam gambar rangkaian. Untuk pandangan atas dan pandangan bawah.

Jika kesulitan merancang PRT, diberikan contoh tata letak PRT berikut :

Pandangan bawah

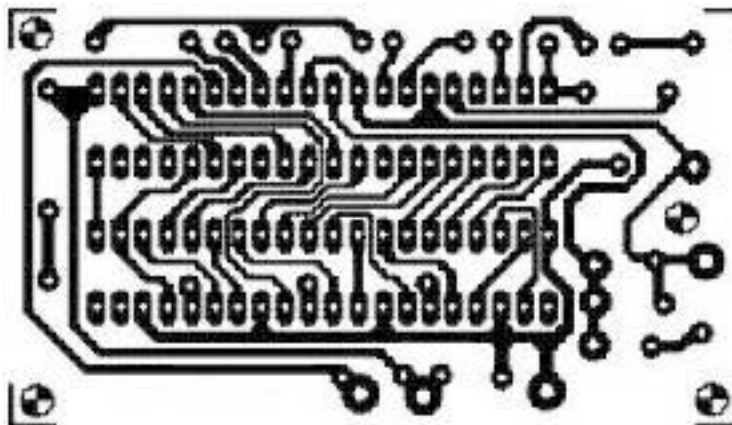

Pandangan atas

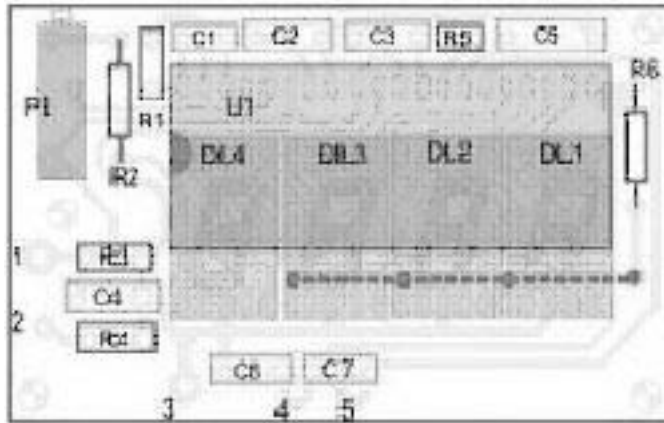

- b. Konsultasikan / periksakan rancangan PRT Anda ke guru/instruktur.
- c. Buatlah PRT sesuai rancangan yang telah Anda buat.
- d. Uji cobalah rangkaian, sesuai prosedur keselamatan kerja.
- e. Lakukan *setting* dan *trouble shooting*, jika ada yang belum benar, sampai rangkaian berfungsi sebagaimana mestinya.
- f. Buatlah laporan.

**Selamat Bekerja**

## LEMBAR PENILAIAN

**Nama siswa** : .....  
**Tingkat / Kelas** : .....  
**Semester** : .....  
**Standar Kompetensi** : .....  
**Kompetensi Dasar** : .....

### Nilai Proses Produksi

| No                           | Komponen/Subkomponen Penilaian   | Bobot | Pencapaian Kompetensi |         |         |        |
|------------------------------|--|-------|-----------------------|---------|---------|--------|
|                              |  |       | Tidak (<7)            | Ya      |         |        |
|                              |  |       |                       | 7,0-7,9 | 8,0-8,9 | 9,0-10 |
| I                            | Persiapan Kerja  | 10    |                       |         |         |        |
|                              | Memakai pakaian praktik  |       |                       |         |         |        |
|                              | Memeriksa peralatan  |       |                       |         |         |        |
| II                           | Proses kerja   | 30    |                       |         |         |        |
|                              | Setiap langkah pekerjaan dilakukan benar sesuai dengan aturan urutan kerja . |       |                       |         |         |        |
| III                          | Sikap Kerja  | 10    |                       |         |         |        |
|                              | Keseriusan dan kemandirian dalam bekerja                                     |       |                       |         |         |        |
|                              | Semua peralatan digunakan sesuai dengan atura fungsi dan cara penggunaannya  |       |                       |         |         |        |
| IV                           | Laporan  | 20    |                       |         |         |        |
|                              | Kelengkapan isi laporan  |       |                       |         |         |        |
|                              | Kesimpulan   |       |                       |         |         |        |
| <b>Nilai Proses Produksi</b> |  |       |                       |         |         |        |

Nilai Proses Produksi :

$$N_{PP} = [(Nilai\ Persiapan\ Kerja \times\ bobot) + (Nilai\ proses\ kerja \times\ bobot) + (Nilai\ Sikap\ kerja \times\ bobot) + (Nilai\ laporan \times\ bobot)] / 4$$

....., .....  
 Guru mata pelajaran



## G. Produk/Benda Kerja Sesuai kriteria Standar

Nilai Hasil Produk :

| Unjuk Kerja Rangkaian  | Bobot | Pencapaian Skor Kompetensi |           |          |       |
|--|-------|----------------------------|-----------|----------|-------|
|  |       | Ya                         |           |          | Tidak |
|  |       | 7,0 – 7,9                  | 8,0 – 8,9 | 9,0 - 10 | < 7,0 |
| a. Rangkaian berfungsi dengan lancar                                   | 20    |                            |           |          |       |
| b. Estetika :<br>Kerapihan penyolderan, tata letak komponen, jalur PRT | 10    |                            |           |          |       |

Nilai Hasil Produksi :

$$N_{HP} = [(Nilai \text{ fungsi Rangkaian} \times \text{bobot}) + (Nilai \text{ Estetika}) \times \text{bobot}] / 2$$

$$Nilai \text{ akhir praktik } N_p = (N_{PP} + N_{HP}) / 2$$

## H. Batasan Waktu Yang Telah Ditetapkan

1. Penilaian Attitude skills adalah penilaian yang bersifat kontinyu, dilaksanakan dalam pelaksanaan pembelajaran sehari-hari, sehingga tidak ada batasan waktu yang jelas.
2. Penilaian Knowledge skills, yang berupa soal tertulis dilaksanakan dalam waktu 120 menit. Jika guru akan mengembangkan proses penilaian ini, maka jumlah soal dan waktu bisa disesuaikan dengan kebutuhan.
3. Psikomotorik skills dalam contoh diatas dilaksanakan dalam waktu 24 jam, dalam jumlah hari, silahkan disesuaikan dengan situasi dan kondisi. Bisa juga tidak seluruh proses dikerjakan oleh peserta didik di sekolah, tapi sebagian proses bisa dikerjakan di luar jam pelajaran ataupun di luar sekolah.

## I. Kunci Jawaban

| No. Soal | Kunci Jawaban | No. Soal | Kunci Jawaban |
|----------|---------------|----------|---------------|
| 1        | B             | 21       | E             |
| 2        | E             | 22       | E             |
| 3        | B             | 23       | B             |
| 4        | D             | 24       | D             |
| 5        | B             | 25       | A             |
| 6        | E             | 26       | B             |
| 7        | C             | 27       | D             |
| 8        | A             | 28       | C             |
| 9        | A             | 29       | A             |
| 10       | B             | 30       | D             |
| 11       | C             | 31       | E             |
| 12       | C             | 32       | E             |
| 13       | A             | 33       | E             |
| 14       | A             | 34       | D             |
| 15       | A             | 35       | E             |
| 16       | C             | 36       | A             |
| 17       | E             | 37       | C             |
| 18       | C             | 38       | E             |
| 19       | E             | 39       | B             |
| 20       | E             | 40       | A             |

#### IV. PENUTUP

Seperti telah dikemukakan di pendahuluan, buku materi pelajaran "*Aircraft Electronic Circuits And Control*" ini dimaksudkan untuk materi pembelajaran selama 2 semester, sehingga peserta didik dapat dinyatakan lulus materi pelajaran ini setelah menempuh 2 semester tersebut. Meskipun begitu, mestinya diperlukan juga penilai dalam setiap semesternya, baik untuk keperluan laporan pendidikan (rapor), maupun untuk keperluan kenaikan kelas. Untuk itu diperlukan pembagian materi dalam setiap semesternya.

Materi ini dapat diajarkan oleh seorang guru ataupun tim guru, sehingga pembagian materi per semesternya diserahkan penuh ke guru atau tim tersebut. Hal ini dikarenakan untuk tiap sekolah bisa berbeda-beda situasi dan kondisinya, misalnya, karena materi ini dilaksanakan selama 2 semester, yaitu semester 3 dan 4, kemungkinan ada salah satu semester yang terpotong, karena peserta didik harus melaksanakan praktik industri, yang penjadwalannya bisa berbeda antara satu sekolah dengan sekolah yang lain.

Kelulusan seorang peserta didik dalam mata pelajaran ini yaitu setelah peserta didik mendapatkan nilai syarat kelulusan minimal, yaitu yang terdiri dari nilai tiap semesternya secara berurutan.

## DAFTAR PUSTAKA

- Albert Paul Malvino, Ph.D. 1986. PRINSIP-PRINSIP ELEKTRONIKA. Jakarta : Erlangga.
- Bagian Pengembangan Kurikulum. 2003. EL.006. Elektronika Analog. Jakarta : Depdiknas.
- [www.slideshare.net](http://www.slideshare.net)
- <http://www.electronyclab.com/index.php/labelka/10-transistor-fet>
- **TTL Logic**, Texas Instrument, 1988
- Loveday. G.C., **Pengujian Elektronik dan Diagnosa Kesalahan**( terjemahan : sedyana), Jakarta : PT Elex Media Komputindo. 1994
- <http://skemarangkaianpcb.com/rangkaian-volt-meter-digital/>